

Tonin

CASA



tavolini

coffee tables

adachi	6
aida	8
alaric	12
alissa	14
amaranto	16
amira	18
andorra	22
andra	24
ariel	26
arturo	26
baobab	32
beside	34
bloom	36
botero	38
celine	40
central	42
chakra	44
classic	46
classic big	50
cora	52
cosmo	56
cruz	58
dedalo	60
dot	62
duals	62
dubai	66
fidelio	70
flute	72
ginco	76
hammer	78
ios	80
jazz	84
kos	86
levels	88
line	90
log	92
maki	94

modì	96
oasi	100
ocean	102
opus	106
pacman	108
palmbeach	110
pandora	112
plissé	114
quiet	116
rea	118
remind	120
rim	124
rimini	126
roller	128
ryazka	130
sinergy	132
skyline	134
space	136
tree	138
tudor	140



**complementi
occasional furniture**

albatros	144
alga	146
bridge	148
callisto	152
catullo	154
fly	156
ginger	158
ledor	160
libellula	164
logos	166
lost	168
madame	170

matrix	172
mirò	174
narciso	176
nipper	178
oblò	182
papillon	184
snowboard	186
spiga	188
surf	192
tweens	194
vanity	196
vela	198
venanzio	200
wood	202



**lampade
lamps**

amphora	206
atomo	208
bijoux	212
breath	214
chic	218
dali	222
dreamy	226
étoile	230
klimt	232
macrabè	234
mandala	238
ming	242
miss	244
odissea	246
pagoda	248
pandora light	252
retrò	254
rivalto	258



**carte da parati
wallpapers**

wallpaper	264
-----------	-----



**tappeti
rugs**

atelier	280
boccioni	282
essence	284
gea	286
giotto	288
palmanova	290
pixel	292
vintage	294



**oggettistica
objects**

anfora	298
aria & bulbo	300
botanika	302
boule	304
bulbo relief	306
chimera	308
cin cin	310
futurism	312
geometric	314
impero	316
nido & adamo	318
ed eva	320
plumage	322
pot	324
primitivi	326
stripe	328
vulcano	330

adachi

Studio 28

IT

Adachi riprende le forme di un elegante alambicco, dallo stelo lungo e snello che si apre in un top in vetro temperato. A permettere la creazione di una forma così particolare, un materiale duttile e prestante come l'agglomerato di marmo.

EN

Adachi reminds of an elegant alembic, with a long stem opening to hold the tempered glass top. Cultured marble - an extremely ductile and strong material - allowed to arrange such a peculiar shape.

RU

Adachi напоминает элегантный перегонный куб с длинным открывающимся стеблем, удерживающим поверхность из закаленного стекла. Искусственный мрамор - чрезвычайно пластичный и крепкий материал - позволил получить такую своеобразную форму.

ES

Adachi recuerda a un alambique elegante, con una abertura de tallo largo para sostener la superficie de cristal temperado. Mármol refinado, un material extremadamente fuerte y dúctil que da libertad para conseguir una forma tan espectacular.

FR

Adachi rappelle un alambic élégant, avec une longue tige s'ouvrant pour maintenir le plateau en verre trempé. Simili-marbre - un matériau extrêmement malléable et résistant - a permis d'obtenir une telle forme particulière.

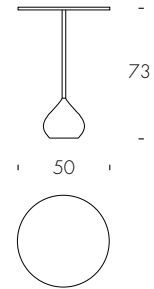
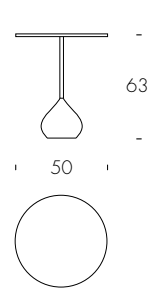

Adachi
base champagne lucido/glossy champagne base (560);
top vetro trasparente/transparent glass top (V81).

aida

Angelo Tomaiuolo

IT

Come l'amore della principessa, anche Aida si fonda su due elementi estremamente diversi: una base in vetro trasparente, in tre linee rigide; un piano rivestito in legno noce canaletto, o rovere scuro termotrattato, tondeggiante. Una lavorazione complessa per armonizzare materie e disegni.

EN

Just like the loves of the famous princess, this Aida is split between two very different elements: a see-through glass base, designed with three firm lines; a round Canaletto walnut, or dark heat-treated oak covered top. A complex manufacture, to harmonize materials and design.

RU

Как и любовь принцессы, модель Aida также основана на двух разных элементах: основание из прозрачного стекла, которое продолжается тремя строгими линиями, и столешница с округлыми формами из ореха или термообработанного темного дуба. Это результат сложного процесса обработки, согласующего разные материалы и формы.

ES

Al igual que los amores de la famosa princesa, esta Aida está dividida en dos elementos muy diferentes: una base de cristal transparente, diseñada con tres líneas firmes y una superficie redonda de nogal Canaletto o roble oscuro tratado térmicamente. Una fabricación completa, para armonizar los materiales y el diseño.

FR

Tout comme les amours de la célèbre princesse, cette Aida est partagée entre deux éléments très différents: une base en verre transparente, conçue avec trois lignes fixes; un dessus rond recouvert de noyer Canaletto, ou de chêne foncé traité thermiquement. Une fabrication complexe, pour harmoniser les matériaux et le design.

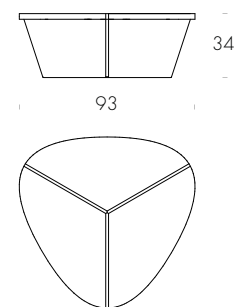
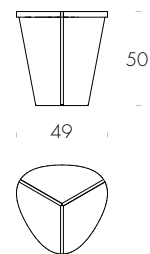

Aida
struttura vetro extrachiario trasparente/
extra-clear transparent glass structure (V100);
top noce Canaletto/Canaletto walnut top (14).





Aida
struttura vetro extrachiaro trasparente/
extra-clear transparent glass structure (V100);
top noce Canaletto/Canaletto walnut top (14).



alaric

Andrea Lucatello

IT

Alaric è una linea morbida ed essenziale, che rende protagonista la particolare lavorazione del vetro curvato. Lungi dall'asservire alla sola estetica, le curve e le rientranze di Alaric fungono da doppio ripiano e da portariviste.

EN

Alaric is an essential and soft line, and is the best way to let the curved glassworking stand out. The manufacture needs not to be considered mere aesthetic, for curves and bends are thought to produce a double top, and a magazine-rack

RU

Alaric — существенная и мягкая линия, и это лучший способ позволить гнтому стеклу выделиться. Производство не следует рассматривать лишь с эстетической стороны, так как изгибы и скручивания создают двойную поверхность, а также саму журнальную стойку.

ES

Alaric es una línea sencilla y suave y es la mejor de manera de hacer que destaque el cristal curvado. La fabricación no se centra meramente en lo estético ya que las curvas y pliegues crean una doble superficie y un estante para revistas.

FR

Alaric est une ligne essentielle et douce, et c'est le meilleur moyen pour laisser le verre incurvé se démarquer. La réalisation a besoin de ne pas être considérée simplement comme esthétique, les courbes et les coudes sont pensés pour produire un double plateau, et un compartiment pour les magazines.

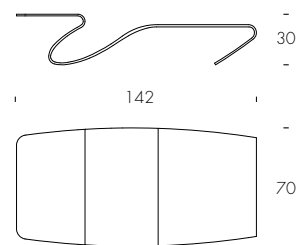

Alaric
struttura vetro extrachiaro trasparente/
extra-clear transparent glass structure (V100).



alissa

Ernesto Barbieri

IT

Il vetro curvato è la materia sulla quale si fonda Alissa, tavolino dalla forma leggera e delicata, declinabile nelle colorazioni predilette da ciascuno: bronzo trasparente, fumé, extra-chiaro.

EN

Curved glass is everything, in Alissa coffee table: it is light and delicate, and it can satisfy everyone's taste: be it transparent bronze, transparent fumé or extra-clear.

RU

Гнущее стекло в журнальном столике Alissa — это многое: он легкий и тонкий, и может удовлетворить любой вкус: будь-то прозрачный, из прозрачной бронзы или экстра-прозрачный.

ES

El cristal curvado lo es todo en la mesa de centro Alissa: es ligero y delicado y puede satisfacer todos los gustos, ya sea fumé, de bronce transparente o extraclaro.

FR

Le verre incurvé est tout, dans la table basse Alissa: il est léger et délicat, et il peut satisfaire tous les goûts: qu'il soit fumé, bronze transparent, ou très clair.

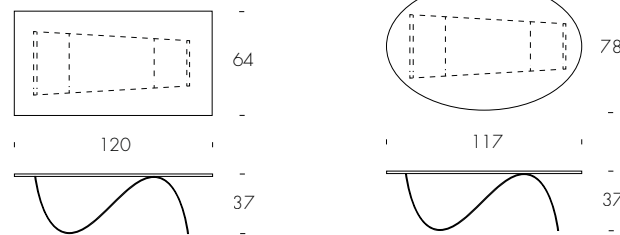

Alissa
struttura in vetro bronzo trasparente/
transparent bronze glass structure (V84).

amaranto

Studio 28

IT

Un tavolino che unisce la leggerezza del vetro curvato ad un ripiano in vetro temperato, o legno. Due stili diversi e due materiali immediatamente riconoscibili, che rendono la zona living perfetta ed elegante.

EN

A coffee table that combines the lightness of curved glass, with a tempered glass, or wooden shelf. Two different styles and two different materials that are immediately recognisable, materials to make your living-room perfect and elegant.

RU

Журнальный столик, который сочетает в себе легкость гнутого стекла с полкой из закаленного стекла или дерева. Два разных стиля и два различных материала, которые очень легко распознать, чтобы сделать вашу гостиную совершенной и элегантной.

ES

Una mesa de centro que combina la ligereza del cristal curvado con un estante de madera o cristal temperado. Dos estilos diferentes y dos materiales diferentes que se reconocen de inmediato, materiales para hacer que tu sala de estar sea perfecta y elegante.

FR

Une table basse qui combine la légèreté du verre courbé, avec une étagère en verre trempé, ou en bois. Deux styles différents et deux matériaux différents qui sont immédiatement reconnus, des matériaux qui vont rendre votre séjour parfait et élégant.

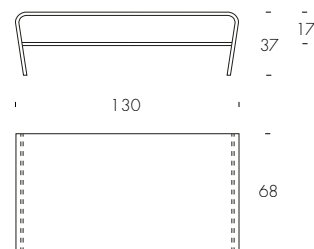

Amaranto
struttura vetro extrachiaro trasparente / extra-clear transparent glass structure (V100);
ripiano noce Canaletto / Canaletto walnut shelf (114).

amira

Davide Bozzini

IT

Tavolini preziosi ed elegantissimi, che arricchiscono ogni ambiente di cui divengano parte. Due diverse altezze, con basi in ceramica e top in legno finitura noce canaletto, rovere o frassino nero. Diverse colorazioni, accoppiate a creare la combinazione perfetta: bianco e nero lucidi, uniti all'oro.

EN

These are precious and amazingly elegant coffee tables, made to enrich their surroundings. Two different sizes are available, with ceramic bases and wood covered. Various colors, married to create the perfect combination: glossy white and black, combined with gold.

RU

Ценные и невероятно изысканные столики обогащают интерьер, становясь его неотъемлемой частью. Две разных высоты, основание из керамики и столешница из МДФ со шпонировкой деревом: орех или дуб. Сочетание контрастных цветов создает идеальный баланс: гляцевый белый и черный в сочетании с золотым.

ES

Se trata de preciosas e increíblemente elegantes mesas de centro, creadas para enriquecer el espacio en el que están. Hay dos tamaños diferentes disponibles, con bases de cerámica y superficies de madera. Varios colores unidos para crear la combinación perfecta: blanco y negro brillantes, combinados con dorado.

FR

Ce sont des tables basses précieuses et incroyablement élégantes, faites pour enrichir leur environnement. Deux tailles différentes sont disponibles, avec des bases en céramique et des plateaux en bois. Différentes couleurs, mariées afin de créer la combinaison parfaite: blanc brillant et noir, combiné avec du doré.

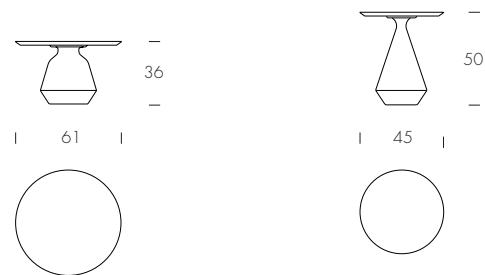

Amira
base bianco lucido-oro lucido/glossy white-glossy gold base (303);
top noce Canaletto/Canaletto walnut top (14).

Amira
base nero lucido-rame lucido e bianco lucido-platino/
shiny black-shiny copper and shiny white-platinum base (306, 307).
top noce Canaletto e rovere scuro/
Canaletto walnut and dark oak top (14, 16)



andorra

Nicola Tonin

IT

Una lavorazione morbida e snella per la base di Andorra: un circolo che si snellisce al centro e si riapre verso il top, anch'esso rotondo. Un'idea di leggerezza e flessibilità che si può sfruttare in ogni ambiente.

EN

Andorra's base undergoes a soft and thin manufacture: a circle, getting thinner and then opening again towards the round top. An idea of lightness and flexibility that can be used in widely different rooms.

RU

Основание Andorra обладает мягкой и тонкой обработкой: круг, становится тоньше, а затем снова открывается по направлению к круглой поверхности. Идея легкости и гибкости, которые могут быть использованы в самых разных помещениях.

ES

La base de Andorra se somete a una suave y fina fabricación: un círculo que se vuelve más fino y que se abre de nuevo hacia la superficie redonda. Una idea de ligereza y flexibilidad que se puede utilizar en habitaciones muy diferentes.

FR

La base d'Andorra impose une fabrication légère et mince: un cercle, qui s'amincit et se réouvre à nouveau vers sommet arrondi. Une idée de légèreté et de flexibilité qui peut être utilisée dans des pièces très différentes.

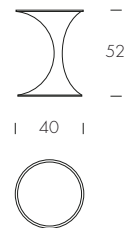

Andorra
base bianco opaco/matt white base (O1);
top vetro extrachiaro bianco/extra-clear white glass top (V101).



andra

Ernesto Barbieri

IT

Andra si compone di linee verticali, una cintura circolare in filo di metallo verniciato, bianco per brillare più luminoso, nero per l'eleganza. Il metallo si unisce al vetro del piano, temperato ed acidato, anch'esso disponibile sia in bianco che in nero.

EN

Andra's composition was developed in vertical lines, and a circular, varnished metal rod as a belt: it can be white, to brightly shine, or black, to exude elegance. The structure's metal is put together with the tempered, frosted glass top. The color may be white, or black, as well.

RU

Andra состоит из вертикальных линий, круговой ленты из окрашенного металла, белый блеск которого подчеркивает элегантность черного фона. Металл соединяется с листовым каленым травленным стеклом, которое может быть белого или черного цвета.

ES

La composición de Andra se desarrolló en líneas verticales y en una varilla circular de metal barnizado como cinturón: puede ser blanca, brillante o negra, para irradiar elegancia. La estructura de metal se une a la superficie de cristal esmerilado y temperado. El color puede ser blanco o negro.

FR

La composition d'Andra a été développée en lignes verticales, avec une tige métallique circulaire, vernis comme une ceinture: elle peut être blanche, pour briller de façon éclatante, ou noire, pour exsuder l'élégance. Le métal de la structure est mis en place avec le plateau en verre trempé dépoli. La couleur peut être blanche, ou noire également.

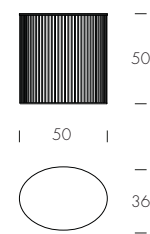
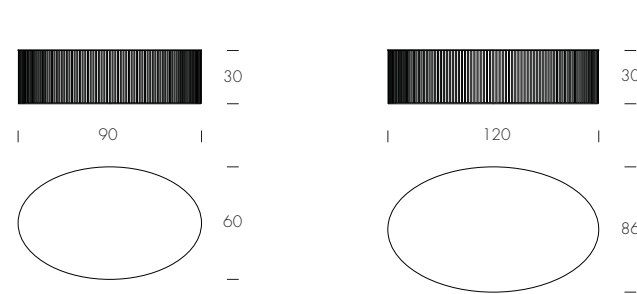

Andra
struttura bianco opaco/matt white structure (01);
top vetro acidato extrachiaro bianco/
extra-clear white frosted glass top (V601).



ariel

Ernesto Barbieri

IT

Una spirale che si sviluppa verso l'alto, con tasselli di vetro che rifrangono la luce e giocano con riflessi e colori. Ariel unisce la rotondità di base e piano, all'agida texture del vetro.

EN

A spiral developing upwards, made of thin glass bricks that provide light refraction, playing with colors and reflections. Ariel combines the base and top's round shape, with the glass' snowy texture.

RU

Спираль, направленная вверх, изготовлена из тонких стеклблоков, которые обеспечивают преломление света, играя с цветами и отражениями. Ariel сочетает в себе основание и поверхность круглой формы с белоснежной текстурой стекла.

ES

Una espiral que se desarrolla hacia arriba, hecha de ladrillos de cristal delgados que proporcionan una refracción de luz, jugando con los colores y los reflejos. Ariel combina la forma redonda de la base y la superficie con la textura nívica del cristal.

FR

Une spirale se développant vers le haut, faite de minces briques de verre qui génèrent la réfraction de la lumière, en jouant avec les couleurs et les reflets. Ariel combine la forme ronde de la base et du plateau, avec la texture neigeuse du verre.

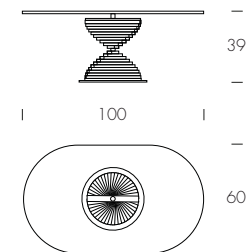
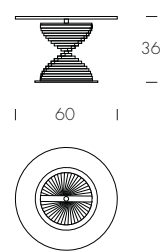

Ariel
struttura vetro trasparente/
transparent glass structure (V81).



arturo

Luca Roccadadria

IT

Un pezzo di design creato interamente in vetro martellato: è Arturo, il tavolino che riflette nelle sue geometrie morbide la passione per l'artigianalità.

La collezione di tavolini Arturo è disponibile in due misure, nelle colorazioni nero fumè, bronzo, blu e ambra.

EN

A design element created entirely in hammered glass: it is Arturo, the coffee table that reflects the passion for craftsmanship in its soft geometries.

The Arturo coffee table collection is available in two sizes in fumé black, bronze, blue or amber colours.

RU

Образец дизайна, полностью созданный из вулканического стекла. Это Arturo, журнальный столик, который своими мягкими геометрическими формами передаёт страсть к мастерству. Коллекция журнальных столиков Arturo доступна в двух размерах в чёрно-дымчатом, бронзовом, синем и янтарном цветах.

ES

Una espiral que se desarrolla hacia arriba, formada por finos ladrillos de vidrio que proporcionan refracción de la luz, jugando con colores y reflejos. Ariel combina la forma redonda de la base y la tapa con la textura nívica del cristal.

FR

Une spirale qui se développe envers le haut, avec des chevilles en verre qui réfractent la lumière et jouent avec les reflets et les couleurs. Ariel allie la rondeur de base et de plan, à la texture algide du verre.

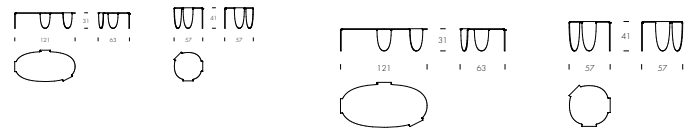

Arturo
struttura vetro martellato nero fumé/
fumé black hammered glass structure [MA102].



baobab

Lorenzo Zanovello

IT

Tavolini interamente realizzati in ceramica, dalla lavorazione artigianale 100% Made in Italy. Due semplici forme, un cerchio e un cono, accostate fra loro, a richiamare quest'albero simbolico, padrone del paesaggio. La solida base che li caratterizza può essere personalizzata in laccato bianco perla, grigio quarzo e blu oceano, con top nero rame perla.

EN

Coffee-tables entirely made of ceramic, 100% Made in Italy craftsmanship. Two simple shapes, a circle and a cone, side by side to recall this symbolic tree master of the landscape. The solid base is available in oyster white, quartz grey and ocean blue lacquer, with Pearl Black Copper top.

RU

Журнальные столики, полностью изготовленные из керамики, 100% мастерство Made in Italy. Две простые формы, круг и конус, расположенные рядом друг с другом, напоминают об этом символическом дереве, хозяине ландшафта. Прочная база в качестве основной характеристики может быть изготовлена в жемчужно-белом, кварцево-сером и синем, цвета океана, лаке, а верхняя часть – из меди цвета черного жемчуга.

ES

Mesitas totalmente de cerámica, 100% artesanía Made in Italy. Dos formas simples, un círculo y un cono, uno al lado del otro para recordar este árbol simbólico, maestro del paisaje. La base está disponible en lacado Oyster White, Quartz Grey et Ocean Blue, con tapa en acabado Pearl Black Copper.

FR

Tables basses entièrement réalisées en céramique, 100% artisanat Made in Italy. Deux formes simples, un cercle et un cône, côte à côte pour rappeler cet arbre symbolique maître du paysage. La base solide est disponible en laqué Oyster White, Quartz Grey et Ocean Blue, avec un plateau en Pearl Black Copper.

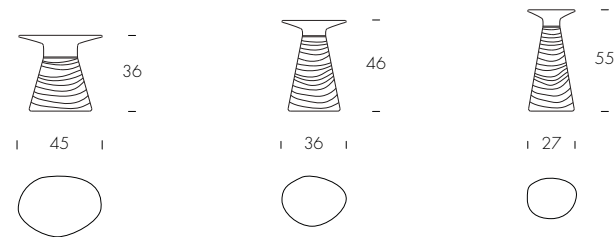

Baobab
top nero perla/pearl black top (V168);
struttura bianco perla, grigio quarzo e blu oceano/
oyster white, quartz grey and ocean blue structure (101, 129, 112).

beside

Angelo Tomaiuolo

IT

Un'unica linea forma Beside, tavolino di un'essenzialità ad un tempo atavica e contemporanea, la cui punta di diamante è rappresentata dal connubio tra funzionalità e bellezza estetica.

EN

Beside is made out of just one line: this table shows an ancestral and contemporary essentiality, at once. Its best characteristic is the combination of functionality and aesthetic beauty.

RU

BESIDE сделан из одной линии: этот стол демонстрирует наследственную и современную сущность одновременно. Его лучшей характеристикой является сочетание функциональности и эстетической красоты.

ES

Beside está hecha de solo una línea: esta mesa muestra a la vez una esencialidad ancestral y contemporánea. Su mejor característica es la combinación de funcionalidad y belleza estética.

FR

Beside est fabriquée à partir d'une seule ligne: cette table montre une essentialité ancestrale et contemporaine à la fois. Sa meilleure caractéristique est la combinaison de la fonctionnalité et de la beauté esthétique.

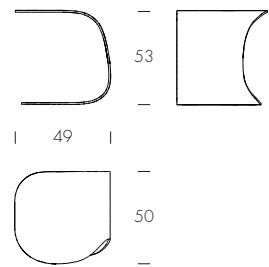

Beside
struttura vetro fumè trasparente/
transparent fumé glass structure (V85).

bloom

Opaca Lab

IT

I tavolini Bloom, dalla solida base in acciaio verniciato, sono caratterizzati da un elegante e ampio top in gres porcellanato. Decorano con gusto ogni contesto abitativo, coniugando funzionalità e stile.

EN

The Bloom coffee tables, with a solid painted steel base, are characterized by an elegant and large porcelain stoneware top. They tastefully decorate every living context, combining functionality and style.

RU

Журнальные столики Bloom с прочным основанием из лакированной стали имеют просторную элегантную столешницу из керамогранита. Они со вкусом украшают любое жилое помещение, сочетая в себе функциональность и стиль.

ES

Las mesitas Bloom, con una sólida base de acero pintado, se caracterizan por un elegante y amplio tablero de gres porcelánico. Decoran con gusto cualquier ambiente, combinando funcionalidad y estilo.

FR

Les tables basses Bloom, dotées d'une solide base en acier peint, sont caractérisées par un élégant et large plateau en grès céramique. Elles décoorent avec goût tous les espaces de vie, en alliant fonctionnalité et style.

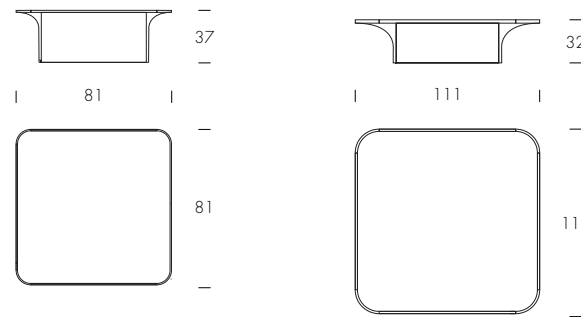

Bloom
struttura titanio e grigio carbone/titanium and carbon grey structure (34, 10);
top gres Macchiavvecchia lucido e opaco/glossy and matt Macchiavvecchia porcelain top (V87P).

botero

Nicola Tonin

IT

Botero è lusso contemporaneo, è un design che trova nei materiali più pregiati la soluzione ideale per il living, una combinazione di forme e dettagli che rendono ogni stanza straordinariamente elegante e raffinata. La base in marmo, Marquinia o Port Saint-Laurent, specchia elegantemente la bisellatura del piano in vetro grey. Un tavolino che decorerà e si renderà protagonista del vostro living, in perfetto stile Tonin Casa.

EN

Botero is contemporary luxury, a design that finds the ideal solution for every living room in its best materials, a combination of shapes and details that make every room extremely elegant and refined. Its marble base - elegantly mirrors the grey glass top beveling. This table will be both a decoration and a protagonist for your living room, with a perfect Tonin Casa style.

RU

Botero — это современная роскошь, дизайн, который находит в лучших материалах идеальное решение для гостиной, сочетание форм и деталей, которые делают каждую комнату необычайно элегантной и изысканной. Мраморное основание Marquinia или Port Saint-Laurent элегантно отражает скос поверхности из серого стекла. Столик в идеальном стиле Tonin Casa украсит вашу гостиную и станет её главным персонажем.

ES

Botero es lujo contemporáneo, es un diseño que busca entre los materiales más valiosos para encontrar la solución ideal en vuestros salones, una combinación de formas y detalles que rinden cada sitio extraordinario elegante y refinado. La base en mármol, Marquinia o puerto Santo-Laurent, refleja elegante el biselado del plan en cristal grey. Una mesa de centro pequeña que adornará vuestra habitación, y será la protagonista de vuestro Living; puro estilo Tonin Casa.

FR

Botero c'est luxe contemporain, c'est un design qui trouve dans les matériels les plus précieux la solution idéale pour vos salons, une combinaison de formes et détails qui rendent chaque chambre extraordinairement élégante et raffinée. La base en marbre, Marquinia ou Port saint-Laurent, reflète élégamment le biseautage du plateau en verre grey. Un table qui décorera et se rendra protagoniste de votre living, en parfait style Tonin Casa.

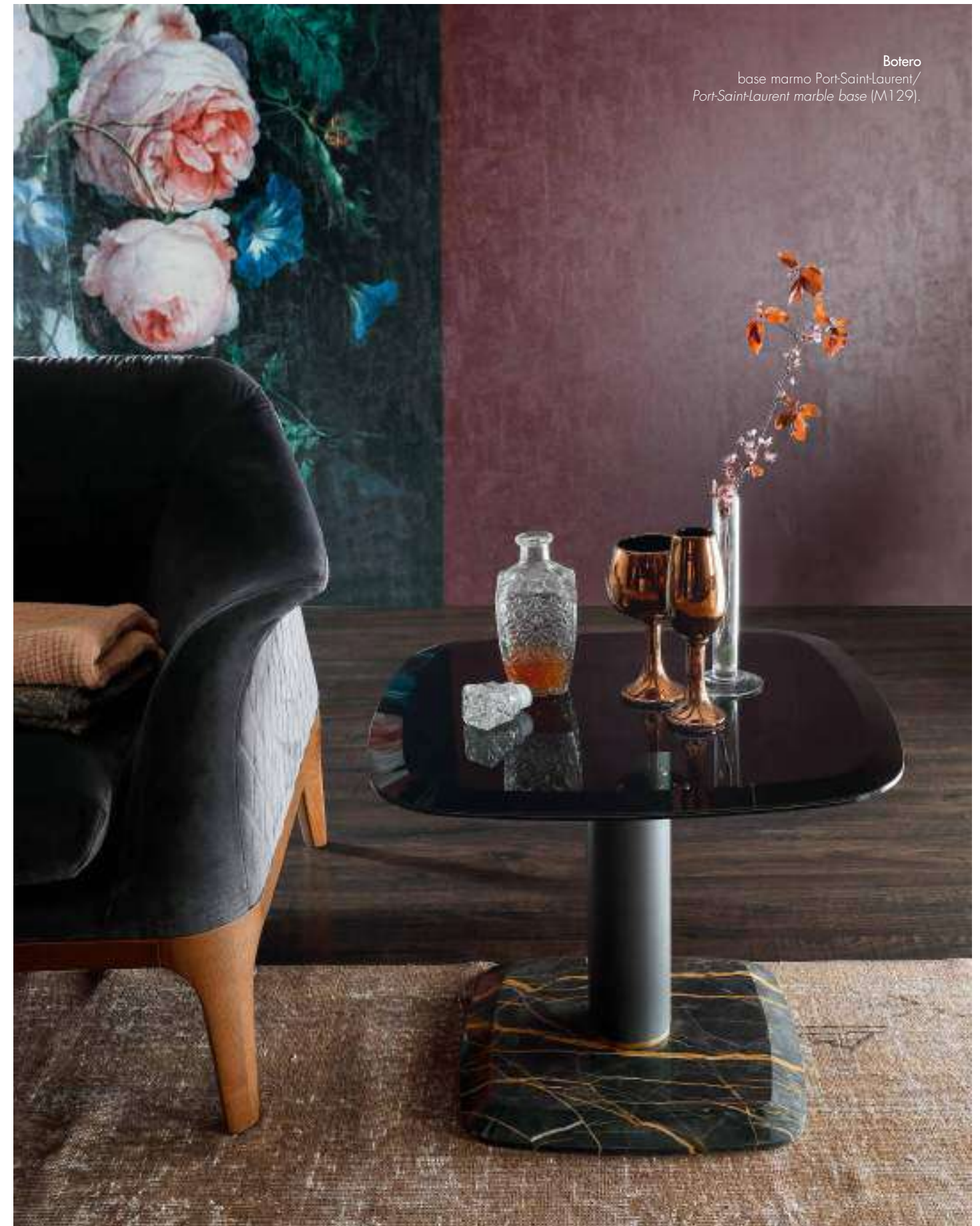
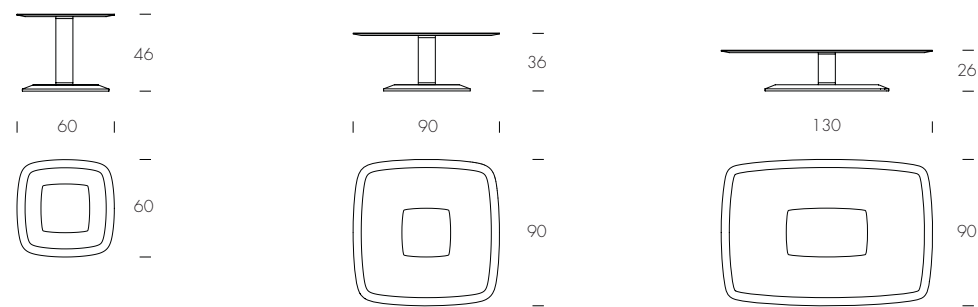

Botero
base marmo Port-Saint-Laurent/
Port-Saint-Laurent marble base (M129).

celine

Ernesto Barbieri

IT

Un piccolo tavolino dal piano a tre lati, poggiato su di una base treppiede in metallo verniciato. Gli equilibri si concentrano sui colori ed i materiali, in toni pacati: piano in rovere massello, naturale o castagno, su una base in nero opaco; piano in MDF laccato, bianco opaco come la sua base.

EN

A small coffee table, with a three-sided top, put on a varnished metal trivet. We balanced colors and materials, placidly: a solid, natural or lacquered chestnut oak, on a matt black base; matt white lacquered MDF top, on a matt white base.

RU

Небольшой столик, столешница которого опирается на треног из окрашенного металла. Равновесие сконцентрировано на цвете и материалах в спокойных тонах: столешница из массива дуба естественного цвета или под каштан и основание из матового черного. Столешница из МДФ с лакированным покрытием с белым матовым основанием.

ES

Una pequeña mesa de centro, con una superficie tridireccional colocada en un trípode de metal barnizado. Hemos equilibrado los colores y materiales, armónicamente: un roble lacado o natural sobre una base en negro mate; una superficie MDF lacada en blanco mate sobre una base en blanco mate.

FR

Une petite table basse, avec un plateau à trois lobes, disposé sur une grille métallique vernie. Nous avons équilibré les couleurs et les matériaux, placidement: un plateau chêne ou châtaignier massif, naturel ou laqué, sur une base noire mate; un plateau en MDF laqué blanc mat, sur une base blanche mate.

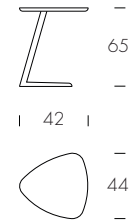

Celine

struttura nero opaco/matt black structure (02);
top nero opaco e noce canaletto/
matt black and canaletto walnut solid wood top (02, 14).



central

Studio 28

IT

Una perfezione geometrica che invita alla personalizzazione, alla scelta tra legno o vetro, tra una cromatura snella e conviviale, ed una più elegante patina bruna. Un tavolino da caffè, un servetto, un pezzo di arredamento capace di rendere unico il vostro living.

EN

A geometric perfection, inviting customization, asking you to choose between wood and glass, between a thin, convivial chrome, and a more elegant dark veil. A coffee table, a side table, a piece of furniture capable of making your living room, just unique.

RU

Геометрическое совершенство и привлекательная индивидуализация просят вас сделать выбор между деревом и стеклом, между тонким, праздничным хромом и более элегантной темной вуалью. Журнальный столик, приставной столик, предмет мебели, способный сделать вашу гостиную просто уникальной.

ES

Una perfección geométrica que pide que escojas entre cristal y madera, entre un cromo agradable y fino y un velo oscuro más elegante. Una mesa de centro, una mesa auxiliar, un mueble capaz de hacer que tu sala de estar sea simplemente única.

FR

Une perfection géométrique, invitant à la personnalisation, vous demandant de choisir entre le bois et le verre, entre un chrome mince, convivial, et un voile sombre plus élégant. Une table basse, une table d'appoint, un meuble capable de rendre votre salon, tout simplement unique.

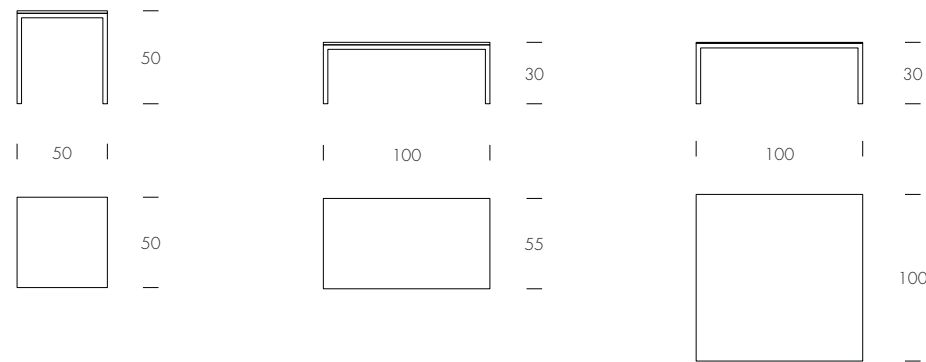

Central
struttura metallo cromato/
chromed metal structure (72);
top gres Statuario Altissimo/
Statuario Altissimo porcelain top (VO1P).



chakra

Angelo Tomaiuolo

IT

Ispirato all'equilibrio e al gioco di forze interne che caratterizza l'anima, Chakra si sviluppa con fasce verticali in vetro, che si completano in un top, e che dal basso nel medesimo momento sorreggono la base. Un equilibrio che continua ed evolve grazie all'accostamento con il legno del piano, in noce Canaletto, o rovere scuro.

EN

Inspired by the soul's inner balance and forces, Chakra is developed with glass, vertical strips, that reach completion on the top, and at the same time provide a support for the base. A balance that continues and evolves thanks to the top's material: Canaletto walnut, or dark oak.

RU

Вдохновленный внутренним равновесием души и силами, столик ЧАКРА выполнен со стеклом, вертикальными полосами, которые заканчиваются на поверхности, и в то же время обеспечивают поддержку основанию. Баланс, который продолжается и развивается благодаря материалу поверхности: грецкий орех Каналетто или темный дуб.

ES

Inspirada por el equilibrio y las fuerzas interiores del alma, Chakra ha sido elaborada con cristal y líneas verticales que se completan en la superficie y a la vez hacen de soporte para la base. Un equilibrio que se mantiene y evoluciona gracias al material de la superficie: nogal Canaletto o roble oscuro.

FR

Inspiré par l'équilibre et les forces intérieures de l'âme, Chakra est élaborée avec des bandes de verre, verticales, qui atteignent leur achèvement sur le plateau, et en même temps fournissent un support pour la base. Un équilibre qui continue et évolue grâce au matériau du plateau: noyer Canaletto ou chêne foncé.

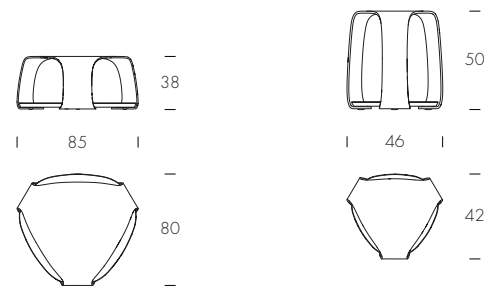

Chakra

struttura vetro extrachiaro trasparente/
extra-clear transparent glass structure (V100);
base noce Canaletto/Canaletto walnut base (14).



classic

Ernesto Barbiere

IT

Tavolino dalla linea sinuosa e minimal, in finitura extrachiaro, bronzo o fumé. Disponibile in tre misure.

EN

Sinuous and minimal coffee-table, in extra-clear, bronzed or smoked finish. Available in three different sizes.

RU

Журнальный столик округлых и минималистичных форм из сверхпрозрачного стекла в бронзовой или дымчатой отделке. Доступен в трех размерах.

ES

Mesita sinuosa y minimalista, en vidrio extraclaro, bronceado o fumé. Disponible en tres tamaños diferentes.

FR

Table basse sinueuse et minimale, en finition extra-claire, bronzée ou fumé. Disponible en trois tailles différentes.

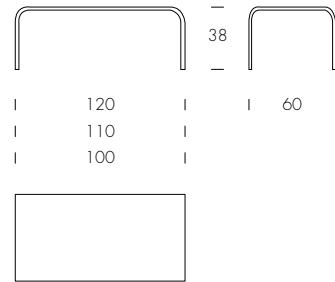

Classic
struttura vetro extrachiaro trasparente, bronzo trasparente e fumè trasparente/
transparent extra-clear, fumè and bronze glass structure (V100, V84, V85).



classic big

Ernesto Barbieri

IT

Tavolino dalla linea sinuosa e minimal, con ripiano in finitura extrachiaro, bronzo o fumè.

EN

Sinuous and minimal coffee table, with shelf in extra-clear, bronze or smoked finish.

RU

Журнальный столик округлых и минималистичных форм с полкой из сверхпрозрачного стекла в бронзовой или дымчатой отделке.

ES

Mesita sinuosa y minimalista, en vidrio extraclaro, bronceado o fumé.

FR

Table basse sinueuse et minimale, en finition extra-claire, bronzée ou fumé.

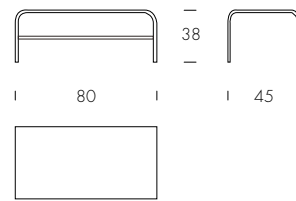

Classic Big
struttura vetro fumè trasparente/
transparent fumé glass structure (V85).

cora

Davide Bozzini

IT

Un unico design per un tavolino o un più piccolo servetto; una struttura snella e affusolata, in cromo bronzato oppure ramato; un classico piano rivestito di noce, rovere scuro o frassino nero, oltre alle finiture in gres: Cora.

EN

One unique design, for a smaller than a coffee table piece; a slim and tapered, bronzed or coppered chrome structure; a classic top, covered in Canaletto walnut, dark oak or black ash, in addition to the porcelain finishes: Cora.

RU

Уникальный дизайн журнального столика или пьедестала, обтекаемая коническая структура цвета хромированной бронзы или меди. Классическая столешница, шпонируемая орехом или темным дубом. Это Cora.

ES

Un diseño único, para una mesa de centro pequeña, una estructura de cromo cobrizo o de bronce, delgada y cónica, una superficie clásica, cubierta en nogal Canaletto o roble tratado térmicamente: Cora.

FR

Un design unique, pour une pièce plus petite qu'une table basse; une structure en chrome mince et effilé, bronze ou cuivrée; un plateau classique, recouvert de noyer Canaletto, de chêne traité ou cendres noires, en plus des finitions en grès: Cora.

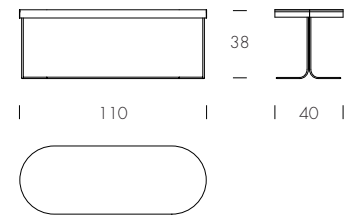
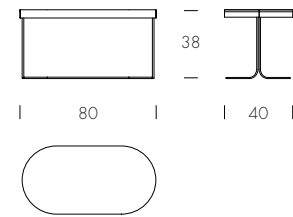
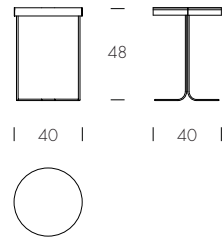

Cora
struttura verniciata rame lucido/
shiny copper varnished structure (75);
top noce Canaletto/Canaletto walnut top (14).





Cora
struttura rame e nero lucido/
shiny copper and black structure (75, 76);
top noce Canaletto/
Canaletto walnut top (14).

IT
L'eleganza e l'armonia delle forme pure caratterizzano il tavolino Cosmo, composto da tre top in vetro con bottone centrale in oro satinato e base in legno massello. Le diverse altezze dei tre piani ne esaltano l'estetica potente.

EN
The elegance and harmony of pure forms characterize the Cosmo coffee table. Three glass tops with a central satin gold button and solid wood base. The different heights of the three tops enhance its powerful aesthetics.

RU
Элегантность и гармоничность чистых форм характеризуют журнальный столик Cosmo, состоящий из трёх стеклянных столешниц с круглым центральным элементом в матовом золоте и основания из массива дерева. Разная высота трёх столешниц подчеркивает мощь эстетики.

ES
La elegancia y la armonía de las formas puras caracterizan la mesa de centro Cosmo. Tres tableros de cristal con un botón central dorado satinado y base de madera. Las diferentes alturas de los tres tableros realzan su poderosa estética.

FR
L'élégance et l'harmonie des formes pures caractérisent la table basse Cosmo. Trois plateaux en verre avec un bouton central en or satiné et une base en bois massif. Les différentes hauteurs des trois plateaux renforcent son esthétique puissante.

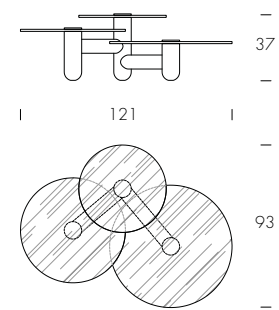

Cosmo
struttura frassino nero/black ash structure (25);
top vetro fumè/fumè glass top (V85).

CRUZ

Nicola Tonin

IT

Cruz è un tavolino, o un servetto, in cui la modernità della base si fonde con il naturale calore del piano. Una struttura tubulare in metallo si intreccia e sale a raggiungere il top in legno.

EN

Cruz is a coffee-table, or a side-table, whose modernity melts with the natural warmth of its top. The metal tubes forming the structure cross over each other, and reach the wooden top.

RU

Cruz — журнальный или приставной столик, чья современность тает с естественным теплом его поверхности. Металлические трубы, образующие конструкцию, перекрещиваются друг с другом и достигают деревянной поверхности.

ES

Cruz es una mesa de centro o mesa auxiliar cuya modernidad se funde con la calidez natural de su superficie. Los tubos de metal que forman la estructura se cruzan los unos con los otros y llegan a la superficie de madera.

FR

Cruz est une table basse, ou une table d'appoint, dont la modernité se fond avec la chaleur naturelle de son plateau. Les tubes métalliques formant la structure s'entrecroisent, et atteignent le plateau en bois.

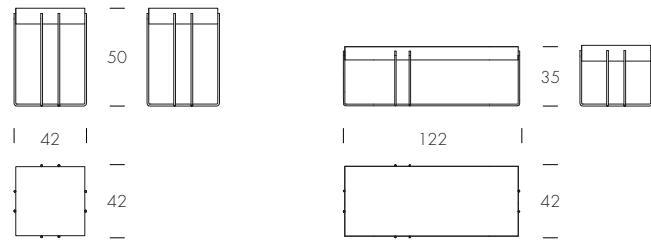

Cruz
struttura bronzo pietra/stone bronze structure (83);
top noce Canaletto/Canaletto walnut top (14);
struttura verniciato rame lucido/
shiny copper varnished structure (75);
top rovere scuro/dark oak top (16).

dedalo

Ernesto Barbieri

IT

Tavolini Dedalo in vetro trasparente, extrachiaro, bronzo e fumé con base specchiante abbinata alla struttura.
Il nome, che riprende l'ideatore del famoso labirinto cretese nel mito greco, è un chiaro riferimento al suo particolare design.

EN

Dedalo coffee-tables in transparent, extra-clear, bronze and smoked glass with mirror base combined with the structure.
The name, inspired by the creator of the famous Cretan labyrinth in Greek myth, is a clear reference to its particular design.

RU

Журнальные столики Dedalo из прозрачного, сверхпрозрачного бронзового и дымчатого стекла с зеркальным основанием в сочетании с базой.
Названное в честь создателя знаменитого критского лабиринта из греческой мифологии, это имя свидетельствует об особом дизайне.

ES

Mesitas Dedalo de cristal transparente, extraclaro, bronce y fumé con base de espejo combinado con la estructura.
El nombre, inspirado en el creador del famoso laberinto de Creta del mito griego, es una clara referencia a su particular diseño.

FR

Tables basses Dedalo en verre transparent, extra-clair, bronze et fumé avec base en miroir combinée à la structure.
Le nom, inspiré par le créateur du célèbre labyrinthe crétois du mythe grec, est une référence claire à son design particulier.

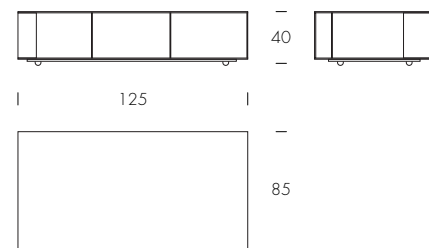
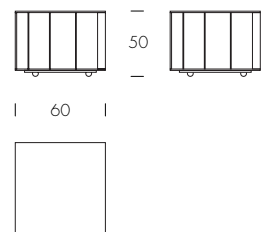

Dedalo
struttura vetro bronzo trasparente e specchio bronzato/
transparent bronze glass and bronzed mirror structure (V84, V184).

dot

Massimo Mottin, Ernesto Barbieri

IT

Come la madia già presente nella collezione, Dot è disponibile anche nella versione tavolino minimal chic che prende posto in ambienti senza tempo. Il top rotondo è caratterizzato dal gres porcellanato con una cornice in legno. La struttura in metallo verniciato rende questi tavolini essenziali e di grande valore estetico.

EN

Like the sideboard already present in the collection, Dot is also available in the minimal chic coffee-table version that takes its place in timeless environments. The frame top is characterized by porcelain stoneware with a wooden frame. The painted metal structure makes these tables essential and of great aesthetic value.

RU

Как и комод, уже присутствующий в коллекции, Dot доступен также и в минималистической шикарной версии журнального столика, который найдет своё место в любом помещении. Круглая столешница изготовлена из керамогранита с деревянным ободком. Лакированное металлическое основание делает такие столики незаменимыми и придает большую эстетическую ценность.

ES

Al igual que el aparador ya presente en la colección, Dot también está disponible en la versión mesita minimal chic que ocupa su lugar en ambientes atemporales. El tablero se caracteriza por el gres porcelánico con marco de madera. La estructura de metal pintado hace que estas mesitas sean esenciales y de gran valor estético.

FR

Comme le buffet déjà présent dans la collection, Dot est également disponible dans la version table basse chic et minimale qui trouve sa place dans les environnements intemporels. Le plateau est caractérisé par un grès cérame avec un cadre en bois. La structure en métal peint rend ces tables indispensables et de grande valeur esthétique.

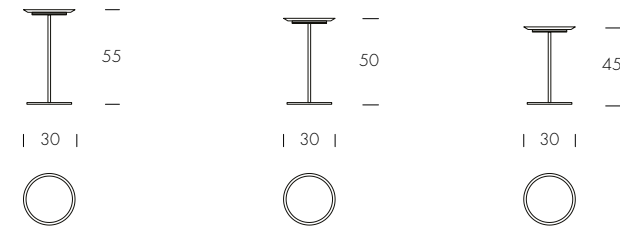

Dot
struttura titanio e grigio carbone/titanium and carbon grey structure (34, 10);
ring frassino nero/black ash ring (25);
top gres Statuario Altissimo/Statuario Altissimo porcelain top (V01P).



duals

OT + Partners

IT

La struttura curva dei tavolini Duals definisce il loro design dalla sinuosa essenzialità formale: in metallo verniciato, versatili e funzionali sia come tavolini che comodini in camera da letto, sono caratterizzati da due pratici piani di appoggio rotondi, disponibili nella stessa finitura della struttura oppure nella versione con i top in gres porcellanato.

EN

The round structure of the Duals coffee tables defines their design by the sinuous formal essentiality: painted metal, versatile and functional both as coffee tables and bedside tables in the bedroom, are characterized by two practical round shelves, available in the same finishing of the structure or in the version with porcelain stoneware tops.

RU

Изогнутая структура журнальных столиков Duals придаёт их дизайну извилистую формальную строгость: они из лакированного металла, универсальные и функциональные и как журнальные столики, и как прикроватные тумбочки в спальне, характеризуются двумя практичными круглыми столешницами, доступными как в отделке основания, так и в версии со столешницами из керамогранита.

ES

La estructura curva de las mesas de centro Duals define su diseño con una sinuosa esencialidad formal: en metal pintado, versátiles y funcionales como mesa de centro o como mesita de noche en el dormitorio, se caracterizan por dos prácticas superficies de apoyo redondas, disponibles en el mismo acabado que la estructura o en la versión con encimera de gres porcelánico.

FR

La structure courbée des tables basses Duals définit leur design par la sinueuse essentialité formelle: en métal peint, polyvalentes et fonctionnelles aussi bien comme tables basses que tables de chevet dans la chambre à coucher, elles se caractérisent par deux plans d'appui ronds pratiques, disponibles dans la même finition que la structure ou dans la version avec les plateaux en grès cérame.

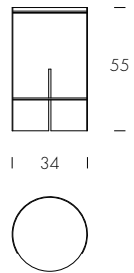

Duals

struttura grigio carbone / *carbon grey structure* (10);
top gres Statuario Altissimo / *Statuario Altissimo porcelain tops* (V01P);

struttura bronzo pietra / *stone bronze structure* (83);
top gres Statuario Altissimo / *Statuario Altissimo porcelain tops* (V01P).

dubai

Studio 28

IT

Lo splendore di Dubai riportato in un tavolino contemporaneo, particolare e lussuoso: la base in agglomerato di marmo, con la sua forma che unisce rotondità di linee e gioco di spazi, sorregge uno splendido piano in vetro temperato, anche in variante con top in vetro fuso color fumè.

EN

Dubai's magnificence was brought to this contemporary peculiar, luxurious coffee-table; the cultured marble base, shaped in a round and smooth pattern, holds a wonderful, tempered glass top, also in variant with cast fumè glass.

RU

Великолепие Dubai отражено в современном, особенном и роскошном журнальном столике: основание из агломерата мрамора, форма которого сочетает в себе округлость линий и игру пространств, поддерживает великолепную столешницу из закалённого стекла, доступную также в варианте плавленого стекла дымчатого цвета.

ES

Esta lujosa y peculiar mesa de centro contemporánea tiene todo la magnificencia de Dubai. La base de mármol refinado con un diseño redondo y liso sostiene una superficie de cristal temperado también disponible en la variante vidrio colado ahumado.

FR

La splendeur de Dubaï rapportée dans une table basse contemporaine, particulière et luxueuse: la base en aggloméré de marbre, avec sa propre forme qui unit la rondeur des lignes et le jeu des espaces, soutient un splendide top en verre trempé, même en variante avec un plateau en verre fondu couleur fumé.

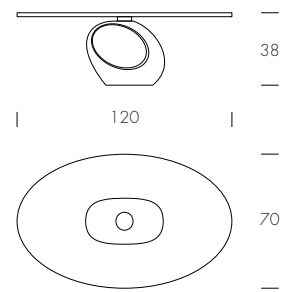

Dubai
base nero lucido/
glossy black base (502);
top vetro serigrafato nero/
black serigraphy glass top (V02).



Dubai
struttura nero lucido / glossy black structure (502);
top vetro fumè fuso / cast fumè glass top (VF02).



fidelio

Massimo Mottin, Ernesto Barbieri

IT

I tavolini Fidelio, con base in legno e top in gres porcellanato, catturano per la pienezza scultorea delle forme e la magnificenza del legno massello. Sono disponibili in quattro diverse dimensioni e finiture.

EN

Fidelio coffee-tables, with wood-en base and porcelain stone-ware top, capture for the solid wood sculptural fullness and magnificence. They are available in four different sizes and finishes.

RU

Журнальные столики Fidelio с деревянным основанием и столешницей из керамогранита завораживают скульптурной полнотой форм и великолепием массива дерева. Они доступны в четырех размерах и вариантах отделки.

ES

Las mesitas Fidelio, con base de madera y tapa de gres porcelánico, capturan por la madera maciza plenitud y magnificencia escultóricas. Están disponibles en cuatro tamaños y acabados diferentes.

FR

Les tables basses Fidelio, avec leur base en bois et leur plateau en grès cérame, capturent l'ampleur et la magnificence sculpturale du bois massif. Elles sont disponibles en quatre tailles et finitions différentes.

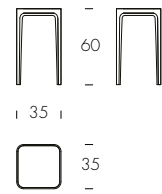
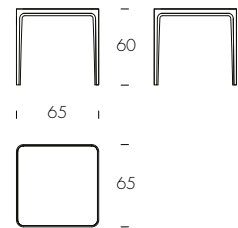
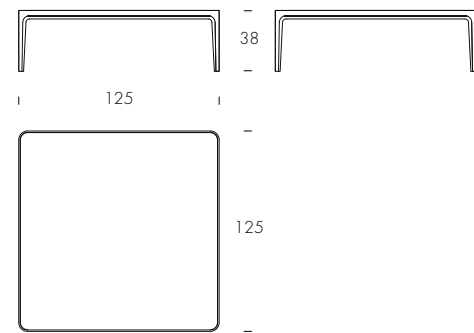
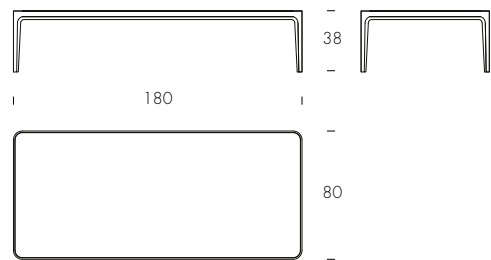

Fidelio

struttura frassino nero/black ash structure (2.5);
top gres Portoro/Portoro porcelain top (V85P).



flute

Nicola Tonin

IT

Bicchieri da Martini che eleganti decorano le vostre stanze: mattoncini minuti ed essenziali nei migliori marmi al mondo sostengono un anello dorato, la base perfetta per una struttura conica in metallo. Il tutto si conclude in un ripiano in vetro fumé trasparente. Alto e lieve il modello servetto, ampio e rilassato il tavolino da caffè; combinazioni eleganti, per i living più preziosi.

EN

Martini glasses, elegantly decorate your rooms: essential, tiny bricks made of the best marble in the world support a golden ring, the perfect base for a metal, conic structure. Which, finally, ends in a transparent fumé glass top. High and light, as a side table; wide and relaxed, as a coffee-table. Elegant combinations for the most precious rooms.

RU

Бокалы Martini элегантно украшают ваши комнаты: изящные и простые кубики из лучшего в мире мрамора поддерживают позолоченное кольцо, идеальное основание для конической металлической структуры. В завершение столешница из прозрачного затемненного стекла. Высокий и легкий, как прикроватный столик, широкий и просторный как журнальный. Элегантные комбинации для лучших гостиных.

ES

Vasos de Martini que, elegantes, decoran sus cuartos: bloques minúsculos y esenciales en los mejores mármoles del mundo, apoyan un anillo de oro, la base perfecta para una estructura cónica en metal. Todo termina en un estante de vidrio fumé transparente. Alta y leve, la mesa auxiliar, amplia y relajada la mesa de centro; combinaciones elegantes, para los salones más preciosos.

FR

Des élégantes verres à Martini décorent vos chambres: des briques minuscules et essentielles construits avec les meilleures marbres du monde supportent une bague en or, la base parfaite pour une structure métallique conique. Le tout se conclut avec un plateau en verre fumé transparent. Le guéridon est grand et léger, la table basse est large et détendue; combinaisons élégantes, pour les salons les plus précieux.

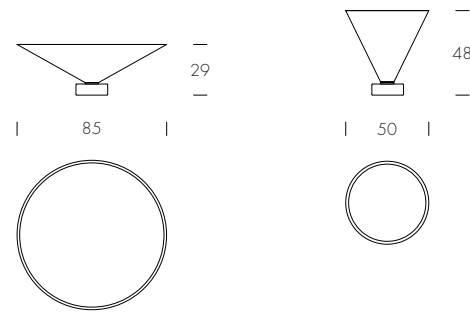

Flute

base marmo bianco Carrara e struttura rosso beige lucido/
Carrara white marble base and glossy red/beige structure (01);
base marmo bianco Carrara e struttura bianco lucido/
Carrara white marble base and glossy white structure (04).





Flute
base marmo bianco Carrara e struttura rosso beige lucido/
Carrara white marble base and glossy red/beige structure (01);
base marmo nero Marquina e struttura blu oceano lucido/
Marquina black marble base and glossy ocean blue structure (02);
base marmo Port-Saint-Laurent e struttura antracite lucido/
Port-Saint-Laurent marble base and glossy anthracite structure (03).

ginco

Cristian Dal Bianco

IT

Questi tavolini ispirati alla natura sono formati da una struttura tubolare leggera e da un top a forma di ventaglio, che ricorda la foglia del Ginkgo. Armonici anche accostati l'uno all'altro, spiccano per l'elegante particolarità del loro design.

EN

These coffee-tables inspired by nature are made up of a light tubular structure and a fan-shaped top reminiscent of the Ginkgo leaf. Harmonious even when placed side by side, stand out for the elegant peculiarity of its design.

RU

Эти журнальные столики, вдохновленные природой, имеют легкую трубчатую структуру и веерообразную столешницу, напоминающую лист гинкго билоба. Гармоничные даже при близком расположении друг к другу, они выделяются благодаря элегантной особенности своего дизайна.

ES

Estas mesas de centro inspiradas por la naturaleza están formadas por una ligera estructura tubular y un tablero en forma de abanico que recuerda a la hoja del Ginkgo. Armoniosas incluso colocadas una al lado de la otra, destacan por la elegante peculiaridad de su design.

FR

Ces tables basses inspirées par la nature sont composées d'une structure tubulaire légère et d'un plateau en forme d'éventail rappelant la feuille de Ginkgo. Harmonieuses même lorsqu'elles sont placées côte à côte, elles se distinguent par la particularité élégante de leur design.

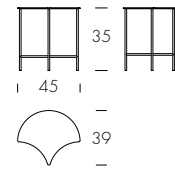
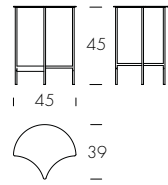

Ginco
struttura grigio carbone / carbon grey structure (T0);
top gres Statuario Altissimo /
Statuario Altissimo porcelain top (V01P).



hammer

Massimo Mottin, Ernesto Barbieri

IT

Una coppia di tavolini che si intersecano per offrire la massima funzionalità senza rinunciare al design. Metallo brushed bronze e piani in legno nelle nostre finiture a tua scelta.

EN

A pair of intersecting side tables to offer maximum functionality without sacrificing design. Brushed bronze metal and wooden tops in our finishes of your choice.

RU

Пара интересных журнальных столиков, предлагающих максимальную функциональность, не принося при этом в жертву дизайн. Шлифованный бронзовый металл и деревянная столешница в наших отделках на Ваш выбор.

ES

Conjunto de mesitas que se cruzan para ofrecer la máxima funcionalidad sin sacrificar el diseño. Metal pulido de bronce y sobres en madera, nuestros acabados a tu elección.

FR

Un duo de tables qui se croisent pour offrir une fonctionnalité maximale sans sacrifier la fonction première. Dessus en métal bronze brossé et bois dans les finitions de votre choix.

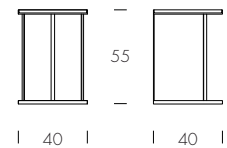
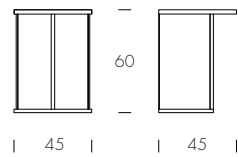

Hammer
struttura brushed bronzo/
brushed bronze structure (SP83);
top frassino nero/black ash top (25).

IT

Innovativo tanto nel design che nell'uso del polietilene, ios vive delle sue varianti di colore, nella struttura, nel piano in plexiglass o legno, e nella versione con vano porta-bottiglie. Un'ulteriore possibilità viene offerta dalla versione con luce interna, che lo rende un oggetto ancor più vivo e futuristico.

EN

Innovative in both design and manufacture (the polyethylene mould), ios comes to life in its own color variations, in the structure, in the perspex, or wooden top, and in the bottle-holder version. A further chance is given by the version with built-in light, which makes it an even more alive and futuristic object.

RU

Иновации как в проектировании, так и в производстве (полиэтиленовая форма): IOS оживает в своих собственных цветовых вариациях, в конструкции, в плексигласе, деревянной поверхности и в версии с бутылкодержателем. Еще один шанс дается версией со встроенным светом, что делает его еще более живым и футуристическим объектом.

ES

Innovador tanto en el diseño como en la producción (molde de polietileno) ios nace en sus propias variaciones de color, en la estructura, en la superficie de madera o plexiglás y en la versión con soporte para botellas. También hay otra oportunidad con la versión con luz integrada, que lo convierte en un objeto aun más vivo y futurístico.

FR

Innovant tant dans la conception que fabrication (le moule en polyéthylène), ios vient à la vie dans ses propres variations de couleur, dans la structure, dans le plateau en perspex, ou en bois, et dans la version porte-bouteille. Une chance supplémentaire est donnée par la version avec lumière intégrée, ce qui en fait un objet encore plus vivant et futuriste.

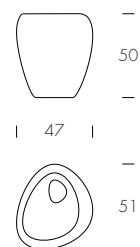
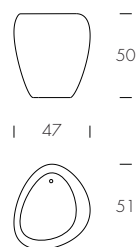

ios
 struttura bianco opaco/
 matt white and structure (01);
 top plexiglass grigio fumè trasparente/
 transparent grey fumè plexiglass top (X85).

los
struttura bianco opalino/*white opaline structure* (48);
top plexiglass trasparente e grigio fumè trasparente/
transparent and transparent grey fumè plexiglass top (X81, X85).



los
struttura bianco opaco/*mat white structure* (01);
top plexiglass trasparente/*transparent plexiglass top* (X81).



jazz

LM Design

IT

Dà alla tua casa una nuova prospettiva glam con la serie di tavolini Jazz in due misure e varie finiture: servetto e tavolino con top in vetro o vetro martellato e base in metallo verniciato.

EN

Give your home a new glam perspective with the Jazz coffee table series in two sizes and various finishes: side table and coffee table with glass or hammered glass top and varnished metal base.

RU

Придайте своему дому новый гламурный вид при помощи серии журнальных столиков Jazz в двух размерах и различных отделках: приставной столик и журнальный столик со столешницей из стекла или вулканического стекла и основанием из лакированного металла.

ES

Dale a tu hogar una nueva perspectiva glamurosa con la serie de mesas de centro Jazz en dos tamaños y varios acabados: mesa auxiliar y mesa de centro con tapa de cristal o cristal martillado y base de metal barnizado.

FR

Donnez à votre intérieur une nouvelle perspective glam avec la série de tables basses Jazz en deux tailles et différentes finitions: table d'appoint et table basse avec plateau en verre ou en verre martelé et base en métal verni.

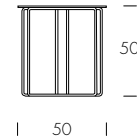
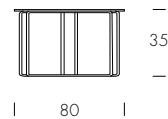

Jazz
struttura oro opaco e grigio carbone/
matt gold and carbon grey structure (85, 10)



IT

Innovativo tanto nel design che nell'uso del polietilene, Kos vive delle sue varianti di colore, nella struttura, nel piano in plexiglass o legno, e nella versione con vano contenitore. Un'ulteriore possibilità viene offerta dalla versione con luce interna, che lo rende un oggetto ancor più vivo e futuristico.

EN

Innovative in both design and manufacture (the polyethylene mould), Kos comes to life in its own color variations, in the structure, in the perspex, or wooden top, and in the bottle-holder version. A further chance is given by the version with built-in light, which makes it an even more alive and futuristic object.

RU

Иновации как в проектировании, так и в производстве (полиэтиленовая форма): KOS оживает в своих собственных цветовых вариациях, в конструкции, в плексигласе, деревянной поверхности и в версии с бутылкодержателем. Еще один шанс дается версией со встроенным светом, что делает его еще более живым и футуристическим объектом.

ES

Innovador tanto en el diseño como en la producción (molde de polietileno) Kos nace en sus propias variaciones de color, en la estructura, en la superficie de madera o plexiglás y en la versión con soporte para botellas. También hay otra oportunidad con la versión con luz integrada, que lo convierte en un objeto aun más vivo y futurístico.

FR

Innovant tant dans la conception que la fabrication (le moule en polyéthylène), Kos vient à la vie dans ses propres variations de couleur, dans la structure, dans le plateau en perspex, ou en bois, et dans la version porte-bouteille. Une chance supplémentaire est donnée par la version avec lumière intégrée, ce qui en fait un objet encore plus vivant et futuriste.

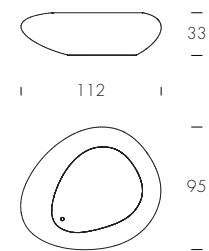

Kos
 struttura bianco opaco, antracite opaco e tortora opaco/
 matt white, matt anthracite and matt dove grey structure (01, 64, 60);
 top plexiglass trasparente, grigio fumè trasparente, nero e bianco opalino/
 transparent, transparent grey fumé, black and opaline white plexiglass top
 (X81, X85, X02, X62).



levels

Cristian Dal Bianco

IT

Il tavolino Levels è caratterizzato da una struttura tubolare ad U e dalla diversa altezza dei due piani di appoggio. I top sono disponibili nella stessa finitura della base oppure nella versione con i piani in gres porcellanato.

EN

The Levels coffee-table is characterized by a U-shaped tubular structure and by the different height of the two support surfaces. The tops are available in the same finish as the base or in the version with porcelain stoneware tops.

RU

Журнальный столик Levels отличается U-образным трубчатой структурой и разной высотой двух опорных поверхностей. Столешницы доступны в той же отделке, что и основание или в керамограните.

ES

La mesita Levels se caracteriza por una estructura tubular en forma de U y por la diferente altura de las dos superficies de apoyo. Las encimeras están disponibles en el mismo acabado que la base o en la versión con encimeras de gres porcelánico.

FR

La table basse Levels se caractérise par une structure tubulaire en forme de U et par la hauteur différente des deux surfaces d'appui. Les plateaux sont disponibles dans la même finition que la base ou dans la version avec plateaux en grès céramique.

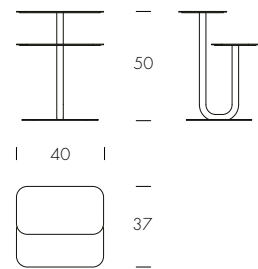

Levels
struttura grigio carbone/carbon grey structure (10);
top gres Statuario Altissimo/Statuario Altissimo porcelain top (V01P).



line

Ernesto Barbiere

IT

Una linea continua che disegna un tavolino lineare e un funzionale portariviste di design in vetro extrachiaro o fumè.

EN

A continuous line that draws a linear table and a functional design magazine rack in extra-clear or smoked glass.

RU

Непрерывная линия, формирующая линейный журнальный столик и функциональную дизайнерскую подставку для журналов из сверхпрозрачного или дымчатого стекла.

ES

Una línea continua que crea una mesa lineal y un revistero funcional y de diseño en cristal extraclear o fumé.

FR

Une ligne continue qui dessine une table linéaire et un porte-revues design et fonctionnel en verre extra-clair ou fumé.

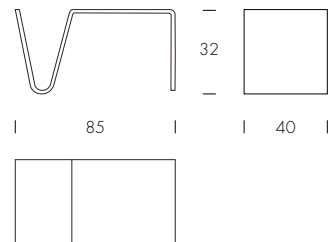

Line
struttura vetro fumè trasparente/fumè transparent structure (V85).

IT

Tre ellissi si intrecciano, su tre piani diversi, a formare un tavolo no dalla linea innovativa ed elegante. Le combinazioni di materiali e colori, offerte dai marmi e dai laccati, lo rende un punto focale perfetto della zona living.

EN

Three ellipses revolve on three different levels, composing the innovative and elegant line of this coffee-table. The combinations of colors and materials, offered by marble, and lacquered wood tops, make it the perfect focal point of your living-room.

RU

Три эллипса вращаются на трех различных уровнях, образующих инновационную и элегантную линию этого журнального столика. Комбинации цветов и материалов, предлагаемых мрамором и поверхностями из лакированного дерева, делают его идеальным центром внимания вашей гостиной.

ES

Tres elipses giran en tres niveles diferentes, formando la línea elegante e innovadora de esta mesa de centro. Las combinaciones de color y materiales que ofrecen las superficies de madera lacada y mármol hacen que sea el punto focal perfecto de tu sala de estar.

FR

Trois ellipses tournent sur trois niveaux différents, composant la ligne innovante et élégante de cette table basse. Les combinaisons de couleurs et de matériaux, offerts par le marbre et les plateaux en bois laqué, font de lui le point focal parfait de votre salon.

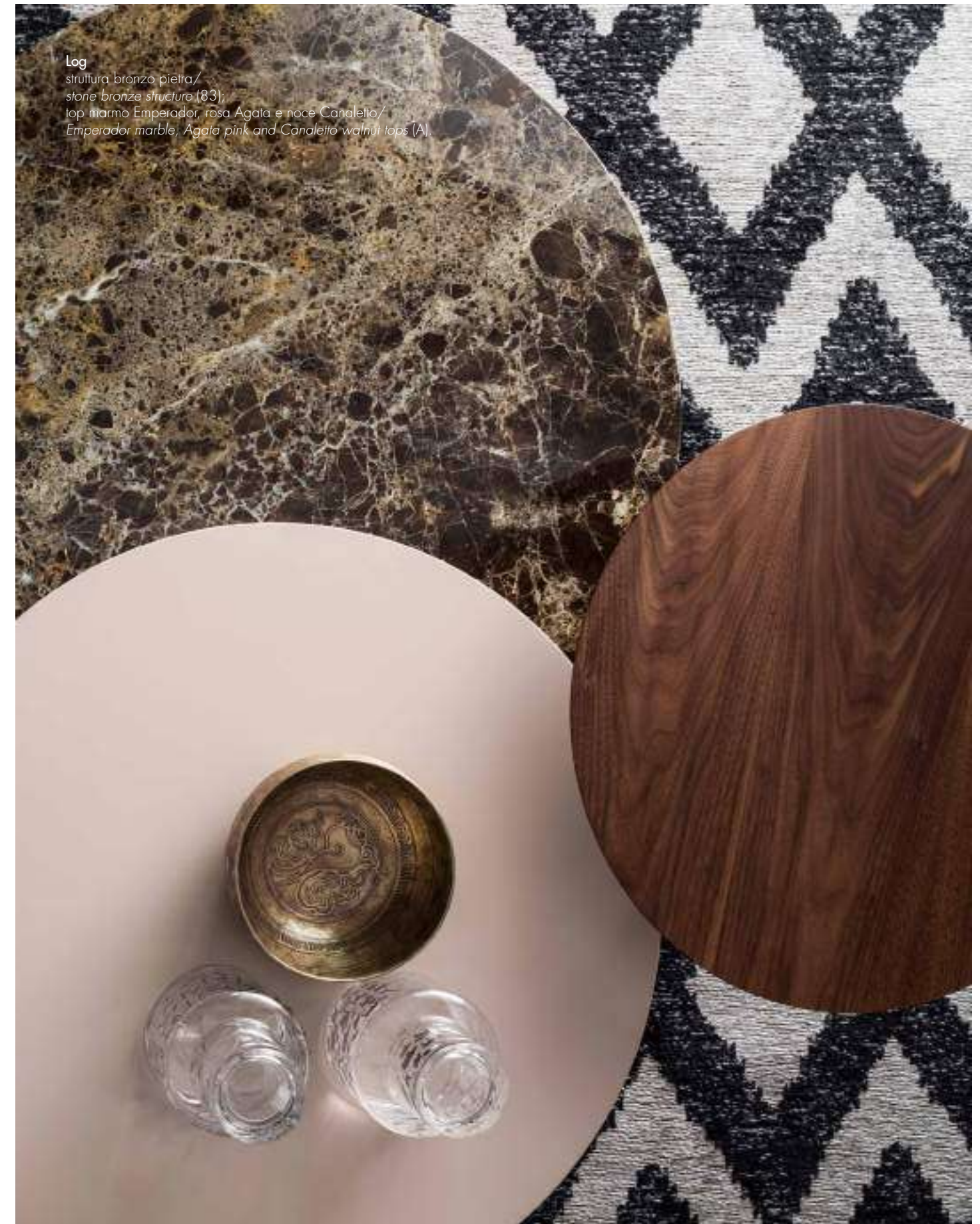
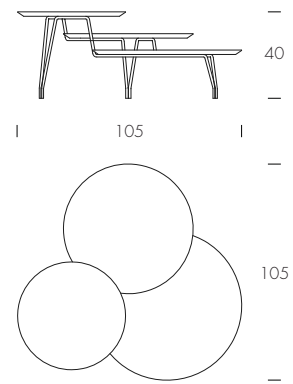

Log
 struttura bronzo pietra/
 stone bronze structure (B3);
 top marmo Emperador, rosa Agata e noce Canaletto/
 Emperador marble, Agata pink and Canaletto walnut tops (A)

maki

Angelo Tomaiuolo

IT

Il servetto Maki è un oggetto multituoso e versatile; la sua particolare forma si apre verso l'alto, offrendo un'ampia superficie di appoggio apribile, per riporre oggetti o utilizzabile come tavolino. Maki può anche essere usato come lampada: nella versione con luce, una fonte luminosa integrata illumina l'ambiente, creando un'atmosfera accogliente e rilassante. La struttura del servetto è realizzata in polietilene resistente e leggero, mentre il top è realizzato in legno di qualità.

EN

Maki is a multi-purpose and versatile coffee table. Its particular shape opens upwards offering a large support surface that can be opened. Maki can be used to store objects, as coffee table or also as a lamp: in the version with light an integrated light source illuminates the environment creating a cozy and relaxing atmosphere. Maki structure is made of durable and lightweight polyethylene. The top is made of quality wood available in different finishes.

RU

Столик Maki - универсальный и многофункциональный предмет; его особая форма открывается вверх, предоставляя широкую открываемую поверхность для хранения предметов или использования в качестве столика. Модель Maki может использоваться в качестве лампы: которая идет с встроенным освещением создавая уютную и расслабляющую атмосферу. Структура столика выполнена из прочного полиэтилена, это делает ее легкой, а столешница сделана из качественного дерева.

ES

La mesita Maki es un objeto versátil y multiuso. Su forma particular se abre hacia arriba ofreciendo una amplia superficie de apoyo que se abre para guardar objetos. Maki también puede ser utilizado como lámpara: en la versión con luz integrada ilumina el ambiente creando una atmósfera acogedora y relajante. La estructura está hecha de polietileno resistente y ligero mientras que la parte superior está hecha de madera de calidad.

FR

Le table basse Maki est un objet polyvalent et multifonctionnel. Sa forme particulière s'ouvre vers le haut offrant une large surface de rangement pliable pour ranger des objets. Maki peut également être utilisé comme lampe : dans sa version avec lumière intégrée, éclaire l'environnement créant une atmosphère chaleureuse et relaxante. La structure est fabriquée en polyéthylène résistant et léger, tandis que le dessus est en bois de qualité.

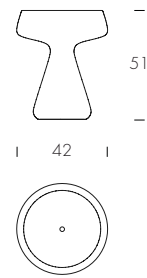

Maki
struttura bianco opalino e tortora/
opaline white and dove grey structure (48, 60);
top trasparente e noce Canaletto/
transparent and Canaletto walnut top (X81, 14).

IT

Due tavolini e un servetto dalla struttura sinuosa, in acciaio verniciato con un elegante top in gres porcellanato.

EN

Two small tables and a side table with a sinuous structure, in painted steel with an elegant porcelain stoneware top.

RU

Два маленьких журнальных и небольшой приставной столик округленной формы из окрашенной стали с элегантной столешницей из керамогранита.

ES

Dos mesitas y una mesa auxiliar con estructura sinuosa, de acero pintado con un elegante tablero de gres porcelánico.

FR

Deux petites tables et une table d'appoint à la structure sinieuse, en acier peint avec un élégant plateau en grès céramique.

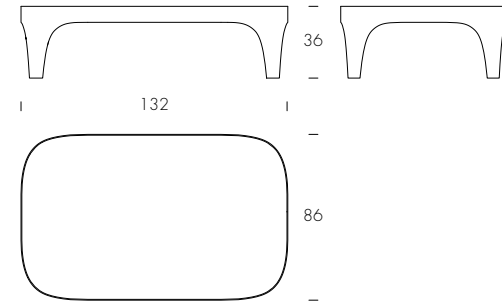
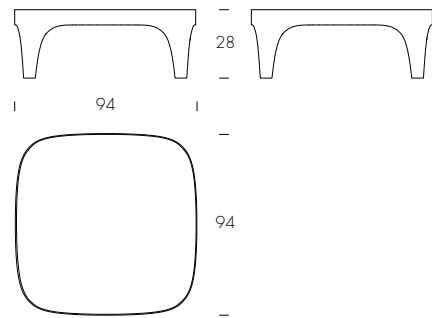
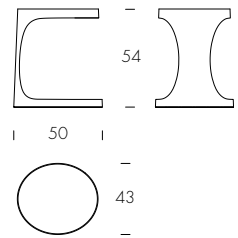

Modì
struttura grigio carbone/*carbon grey structure* (10);
top gres Portoro/*Portoro porcelain top* (V85P).

Modi
struttura bronzo pietra/stone bronze structure (83);
top gres Terra liquida/Terra liquida porcelain top (V92P).



oasi

Luca Roccadadria

IT

I tavolini Oasi fondono eleganza e funzionalità: raffinati elementi d'arredo dal design puro e contemporaneo, sono caratterizzati da due piani di appoggio dalle curve delicate, in finitura carbone, oro opaco o bronzo.

EN

Oasi coffee tables blend elegance and functionality: refined furnishing elements with a pure and contemporary design, they are characterized by two shelves with delicate curves, in charcoal, matt gold or bronze finish.

RU

Журнальные столики Oasi сочетают в себе элегантность и функциональность: изысканные элементы интерьера чистого и современного дизайна, состоящие из двух столешниц плавных форм, в отделке серый карбон, матовое золото или бронза.

ES

Las mesitas Oasi combinan elegancia y funcionalidad: elementos de decoración refinados con un diseño puro y contemporáneo, se caracterizan por dos superficies de apoyo con delicadas curvas, en acabados antracita, oro mate o bronce.

FR

Les tables basses Oasi allient élégance et fonctionnalité: des éléments d'ameublement raffinés de design pur et contemporain, caractérisés par deux plans d'appui avec courbes délicates, en finition carbone, or mat ou bronze.

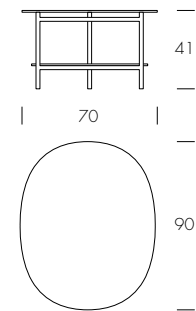
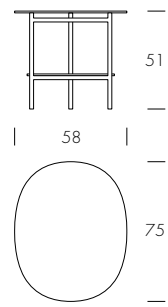

Oasi
struttura grigio carbone / carbon grey structure (10);
struttura titanio / titanium structure (34).

ocean

Tasca Design

IT

Set di tre tavolini con base ad intreccio in metallo, con finitura oro opaco e top in vetro fuso color fumè.
L'estetica delle geometrie minimali della base contrasta con le leggere increspature del vetro fuso che evocano l'elemento naturale dell'acqua, regalando allo sguardo un gioco di contrasti unico e prezioso.

EN

Set of three coffee tables with woven metal base, with matt gold finishing and top in melted smoked glass. The aesthetic of the minimal geometries of the base contrasts with the slight ripples of molten glass which evoke the natural element of water, giving the look a unique and precious play of contrasts.

RU

Комплект из трёх журнальных столиков с плетёным металлическим основанием в отделке из матового золота и столешницей из плавленного стекла дымчатого цвета. Эстетика минималистичной геометрии основания контрастирует с лёгкой рябью плавленного стекла, которая напоминает естественность стихии воды, радуя глаз уникальной и драгоценной игрой контрастов.

ES

Conjunto de tres mesas de centro con base entretejida de metal, acabado dorado mate y tapa de cristal fundido en color fumè. La estética de las geometrías minimalistas de la base contrasta con las ligeras ondulaciones del vidrio fundido que evocan el elemento natural del agua, dando a la mirada un juego de contrastes único y precioso.

FR

Ensemble de trois tables basses avec bases tressée en métal, avec finition or mat et top en verre fondu fumée. L'esthétique des géométries minimales de la base contraste avec les légères ondulations du verre fondu lesquels évoquent l'élément naturel de l'eau, en donnant au regard un jeu de contrastes unique et précieux.

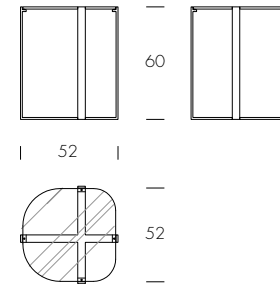
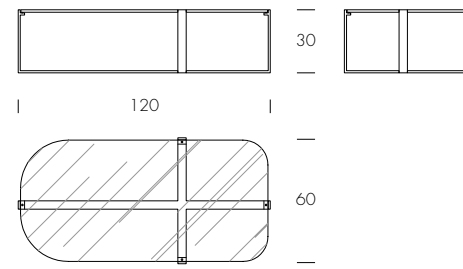
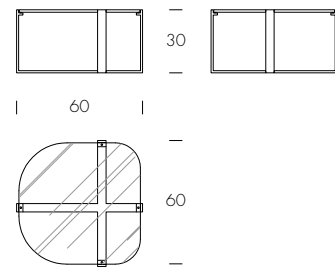



Ocean
struttura oro opaco /
matte gold structure (85);
top vetro fumè fuso /
fused fumè glass top (VFO2).

opus

Ernesto Barbieri

IT

Opus è il servetto multifunzione dal design distintivo, che fonde eleganza funzionale e stile. Realizzato con struttura in metallo verniciato con finitura bronzo, Opus è caratterizzato da un'esclusiva tasca laterale in cuoio cognac.

EN

Opus is the multifunctional side table with a distinctive design, which blends functional elegance and style. Made with a painted metal structure with a bronze finish, Opus is characterized by an exclusive side pocket in cognac thick leather.

RU

Opus – это многофункциональный приставной столик с отличным дизайном, сочетающий в себе функциональную элегантность и стиль. С основанием из лакированного металла в бронзовой отделке, модель Opus отличается боковым карманом из кожи цвета коньяк.

ES

Opus es la mesa auxiliar multifuncional con un diseño distintivo, que combina elegancia funcional y estilo. Fabricada con una estructura de metal pintado con acabado en bronce, Opus se caracteriza por un exclusivo bolsillo lateral en piel gruesa de color coñac.

FR

Opus est la table d'appoint multifonctionnelle au design distinctif, qui allie élégance fonctionnelle et style. Réalisée avec une structure en métal peint avec une finition en bronze, Opus est caractérisée par une poche latérale exclusive en cuir épais cognac.

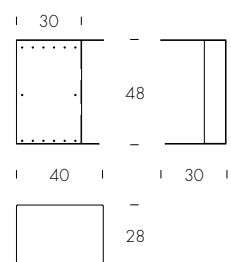

pacman

Ernesto Barbieri

IT

La combinazione tra la curvatura e l'incollaggio delle componenti di questi tavolini in cristallo creano un angolo che esalta l'estetica delle forme tondeggianti; linee contrastanti che diventano armonica espressione di coesistenza e danno nuove opportunità per creare accostamenti esclusivi.

EN

The combination between the curvature and the union of the components of these crystal tables create an angle that enhances the aesthetic of the rounded shapes: contrasting lines that become a harmonious expression of coexistence that give new opportunities to create exclusive combinations.

RU

Сочетание изгиба и соединения частей этих стеклянных столиков создает форму, усиливающую эстетику округлых форм: контрастные линии становятся гармоничным проявлением сосуществования и предлагают новые возможности для создания эксклюзивных комбинаций.

ES

La combinación entre la curvatura y la unión de los componentes de estas mesas de cristal crean un ángulo que realza la estética de las formas redondeadas: líneas contrastadas que se convierten en una armoniosa expresión de coexistencia que brinda nuevas oportunidades para crear combinaciones exclusivas.

FR

La combinaison de la courbure et du collage des composants de ces tables en verre crée un angle qui renforce l'esthétique des formes arrondies: les lignes contrastées deviennent une expression harmonieuse de coexistence qui offre de nouvelles possibilités de créer des combinaisons exclusives.

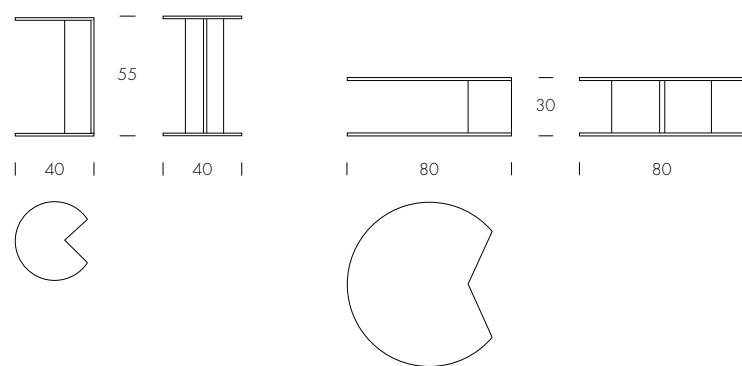

Pacman

struttura vetro fumè trasparente/transparent fumè glass structure (V85).



palmbeach

Plurimo Design

IT

Una combinazione unica di texture, colori e design: nasce Palmbeach, una nuova versatile famiglia di tavolini in ceramica matt abbinata a smalti lucidi o finiture pregiate in oro lucido. Due forme inconfondibili dalla forte personalità per tavolino e servetto, disponibili anche con diffusore di luce e in varie misure con base finitura matt e top lucido.

EN

A unique combination of textures, colors and design: Palmbeach is born, a new versatile family of matt ceramic coffee tables combined with glossy enamels or precious glossy gold finishes. Two unmistakable shapes with a strong personality for coffee table and side table, also available with light diffuser and in various sizes with matt finish base and glossy top.

RU

Уникальное сочетание текстур, цвета и дизайна: всё это о Palmbeach, новом универсальном семействе матовых керамических журнальных столиков в сочетании с глянцевой эмалью или изысканной отделкой глянцевого золота. Две неповторимые формы с ярко выраженной индивидуальностью журнального и приставного столиков, также доступны в версии со светорассеивателем и в различных размерах, с матовым основанием и глянцевой столешницей.

ES

Una combinación única de texturas, colores y diseño: nace Palmbeach, una nueva y versátil familia de mesitas de cerámica mate combinada con esmaltes brillantes o preciosos acabados en oro brillante. Dos formas inconfundibles con una fuerte personalidad para mesa de centro y mesa auxiliar, también disponibles con difusor de luz y en varios tamaños con base en acabado mate y tapa brillante.

FR

Une combinaison unique de textures, de couleurs et de design : Palmbeach est née, une nouvelle famille polyvalente de tables basses en céramique mate combinée à des émaux brillants ou à de précieuses finitions en or brillant. Deux formes incomparables à forte personnalité pour table basse et table d'appoint, également disponibles avec diffuseur de lumière et dans différentes tailles, avec base mate et plateau brillant.

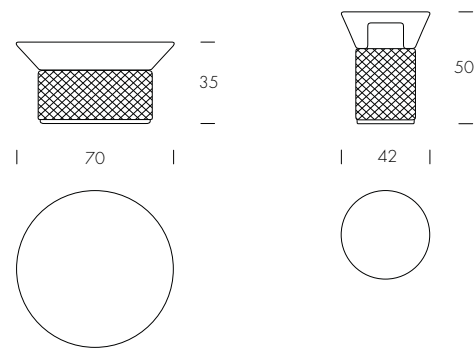

Palmbeach
strutture giallo senape e bianco perla/
mustard yellow and white pearl structures.

pandora

Nicola Tonin

IT

Pandora esprime un lusso estremamente raffinato e curato in ogni minimo dettaglio. Pandora rappresenta l'unione di più elementi in un singolo prodotto. Inizia con una base in marmo, e sale in un variegarsi di elementi in legno massiccio, vetro in fusione, particolari in finitura oro e splendidi piani in legno.

EN

Pandora expresses an extremely refined and studied in great detail. Pandora represents the marriage of several different elements in one single product. It starts with a marble base, and goes up in a variety of components, made of solid wood, glass, gold and wonderful wooden tops.

RU

Pandora выражает чрезвычайно изысканный и изученный в мельчайших подробностях характер. Pandora представляет собой объединение нескольких различных элементов в одном продукте. Начинается с мраморного основания и демонстрирует сверху различные компоненты, изготовленные из массива дерева, стекла и золота с прекрасными деревянными поверхностями.

ES

Pandora es extremadamente refinada y con atención al detalle. Pandora representa la unión de varios elementos diferentes en un solo producto. Comienza con una base de mármol que sube en una gran variedad de componentes, hecha de madera maciza, cristal, oro y maravillosas superficies de madera.

FR

Pandora exprime un raffinement extrême et étudié en détail. Pandora représente le mariage de plusieurs éléments différents dans un seul produit. Cela commence par une base en marbre, et monte vers une variété de composants, réalisés en bois massif, verre, or et de magnifiques plateaux en bois.

Pandora
marmo Port-Saint-Laurent, vetro ambra, inserto oro e top e inserto noce Canaletto/
Port-Saint-Laurent marble, amber glass, gold insert and Canaletto walnut insert and top (C).

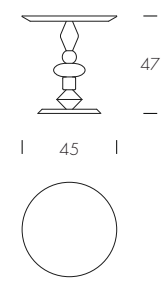
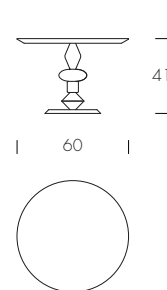

plissé

Nicola Tonin

IT

Plissé può offrire sia le funzioni di un tavolino con piano in vetro temperato, sia quelle di un comodo pouf contenitore. Disponibile in due versioni, si caratterizza per la plissettatura effettuata a mano su eco-pelle. La scelta di un tessuto ecologico si fa ancora più interessante grazie al vastissimo numero di colorazioni disponibili.

EN

Plissé offers both the function of a coffee table – with a tempered glass top, and those of a comfortable pouf – with a storage unit. This piece is available in two versions, and is characterized by the hand-made pleating. We only use eco-leather, which makes Plissé even more interesting, since actually plenty of colors are available.

RU

Plissé может стать как практичным столиком со стеклянной столешницей, так и удобным пуфиком с емкостью для хранения. В наличии две модели. Складки из искусственной кожи ручной работы. Выбор экологически чистого материала становится еще более предпочтительным благодаря широкому выбору доступных цветовых решений.

ES

Plissé ofrece la funcionalidad de una mesa de centro (con una superficie de cristal temperado) y la de un cómodo puf (con una unidad de almacenamiento). Esta pieza está disponible en dos versiones y se caracteriza por el plisado hecho a mano. Solo utilizamos ecocuero, lo que hace a Plissé aun más interesante, ya que está disponible en muchos colores.

FR

Plissé offre la fonction à la fois d'une table basse - avec un plateau en verre trempé, et d'un pouf confortable - avec un espace de rangement. Cette pièce est disponible dans deux versions, et se caractérise par le plissage à la main. Nous utilisons uniquement des cuirs écologiques, ce qui rend Plissé encore plus intéressant, car actuellement beaucoup de couleurs sont disponibles.

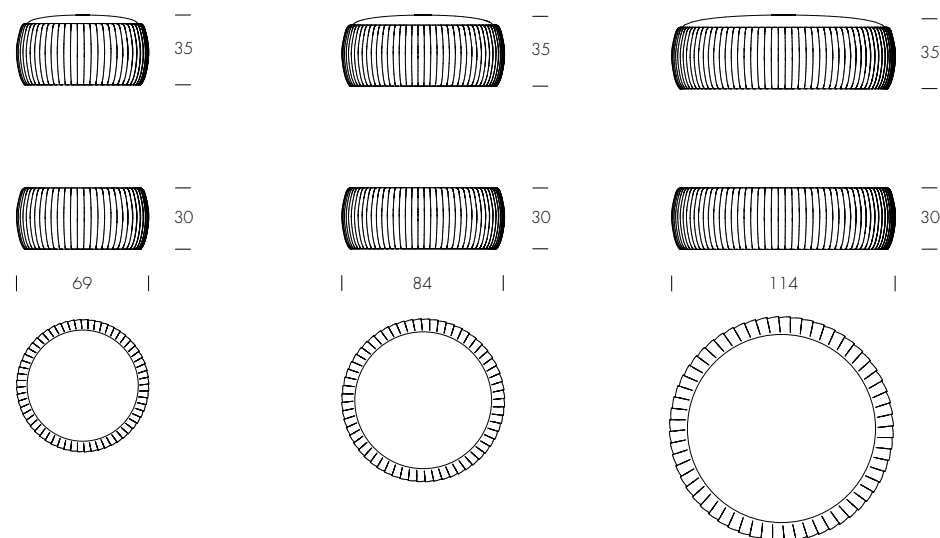

Plissé

rivestimento ecopelle blu, beige e blu notte/
blue, beige and night blue eco-leather covering (S34, S36, S44).



quiet

Nicola Tonin

IT

Ispirato ad uno stato di calma ed equilibrio, Quiet trova il suo fulcro nelle morbide linee del vetro del top. Curvature, queste, che si uniscono a quelle del legno curvato, la base perfetta per completarne la forma piacevolmente arcuata.

EN

Quiet was inspired by a need for calm and balance, and it found its core in its top's soft lines. Such curves combine with the wood-en one, and create a marriage of shapes that completes Quiet's smoothly arched shape.

RU

Quiet был вдохновлен необходимостью спокойствия и равновесия, и он нашел свою сущность в мягких линиях его поверхности. Его изгибы сочетаются с изгибами деревянной поверхности и объединяют формы, завершающие плавную дугообразную форму Quiet.

ES

Quiet se basa en la necesidad de calma y equilibrio y su corazón reside en las líneas suaves de su superficie. Estas curvas combinan con la curva de madera y crea una unión de formas que completan la forma ligeramente arqueada de Quiet.

FR

Quiet a été inspirée par un besoin de calme et d'équilibre, et elle a trouvé son essence dans les lignes douces de son plateau. Ces courbes se combinent avec celle en bois, et créent un mariage de formes qui complètent la forme doucement arquée de Quiet.

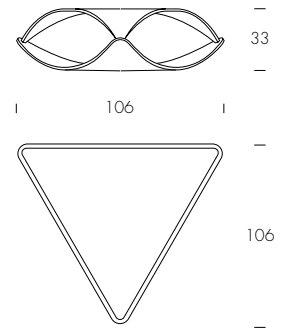

Quiet
base noce canaletto/canaletto walnut base (14);
top vetro extrachiaro trasparente/
extra-clear transparent glass top (V100).

IT

Rea, disegnato prendendo ad esempio gli elementi naturali di un bosco, gioca su una serie di livelli, di diverse dimensioni, che si accostano l'uno all'altro, a formare un tutto unico e indivisibile. Un tavolino, o un servetto, i cui piani in legno catturano gli occhi quasi fossero in movimento.

EN

Rea, drawn after a wood's natural elements, plays on different levels, different dimensions that pair one with the other, composing a whole. A coffee-table, or a side-table, whose wooden tops capture your attention, as if they were moving.

RU

REA, срисованный с натуральных элементов, играет на разных уровнях, в разных измерениях, что объединяет одно с другим, составляя единое целое. Кофейный или приставной столик, чьи деревянные поверхности привлекают ваше внимание из-за иллюзии движения.

ES

Rea, elaborada con los elementos naturales de la madera, juega con sus niveles diferentes, dimensiones diferentes que encajan la una con la otra, formando un todo. Una mesa de centro o mesa auxiliar cuyas superficies de madera captan tu atención como si se movieran.

FR

Rea, dessinée d'après des éléments naturels en bois, elle joue sur différents niveaux, différentes dimensions s'appariant l'une avec l'autre, composant un ensemble. Une table basse, ou une table d'appoint, dont les sommets en bois captent votre attention, comme s'ils étaient en mouvement.

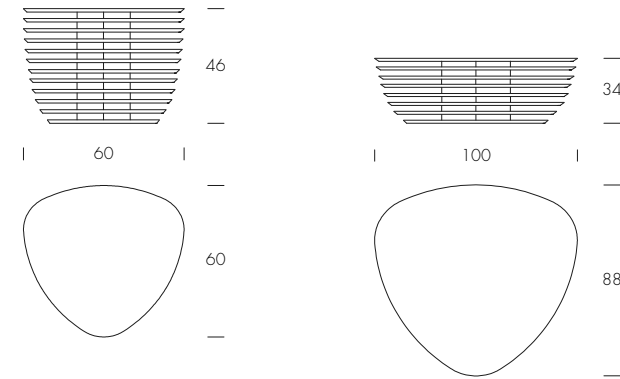

Rea
struttura noce Canaletto/
Canaletto walnut structure (14).

remind

Opaca Lab

IT

All'insegna degli anno '60 nasce la collezione Remind, realizzata con una struttura in metallo curvato sapientemente abbinata al vetro bronzato e alle migliori finiture di gres porcellanato, per non lasciare nulla al caso.

EN

Remembering the 60s, the Remind collection is born, made with a curved metal frame skilfully combined with bronzed glass and the best porcelain stoneware finishes.

RU

Коллекция Remind рождена с ностальгией по 60м годам. Создана из закругленного металлического каркаса, умело скомбинированного с бронзированным стеклом и лучшими отделками из керамогранита. Ни одной случайной детали!

ES

En la década de 1960, nació la colección Remind, hecha con una estructura metálica curvada combinada con cristal bronce y los mejores acabados de gres porcelánico, para no dejar nada al azar.

FR

Dans les années 1960, la collection Remind est née, réalisée avec une structure métallique incurvée savamment associée au verre bronzé et aux meilleures finitions de grès cérame, pour ne rien laisser au hasard.

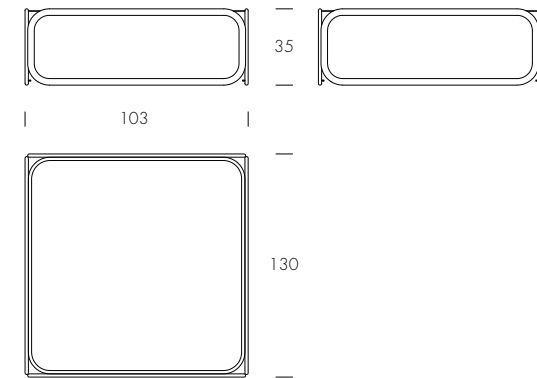
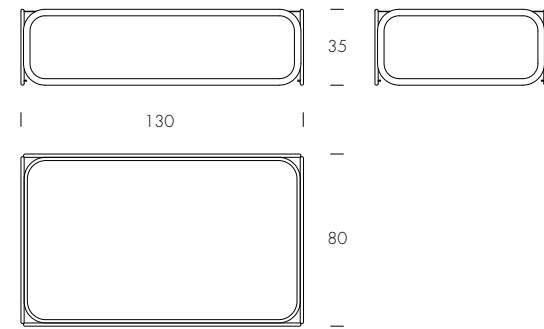
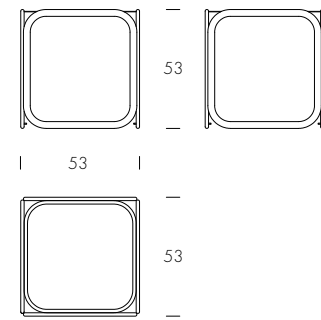



Remind
struttura bronzo pietra/
stone bronze structure (83);
top vetro fumè/fumè glass top (V85);
base gres Emperador/
Emperador porcelain base (V83P).

rim

Ernesto Barbieri

IT

Rim, un trittico di tavolini sovrapponibili dalla struttura in metallo e disponibili anche con l'aggiunta dei top in gres porcellanato.

EN

Rim, a triptych of stackable coffee-tables with a metal structure. Also available with porcelain stoneware tops.

RU

Rim – это триптих штабелируемых журнальных столиков с металлической конструкцией, доступных также в версии со столешницей из керамогранита.

ES

Rim, tríptico de mesitas apilables con estructura metálica. También disponible con encimera de gres porcelánico.

FR

Rim, un triptyque de tables basses empilables avec une structure en métal. Disponible également avec des plateaux en grès céramique.

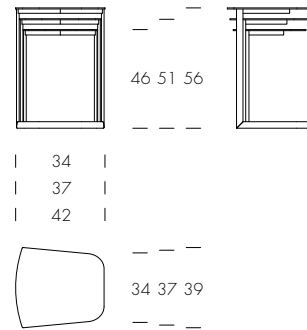

Rim
struttura grigio carbone / carbon grey structure (10);
top gres onice grigio / onyx grey porcelain top (V73P).



IT

Un servetto in grado di colpire e stupire tanto quanto un ampio tavolo: Rimini spicca dovunque grazie al particolare design della struttura in metallo, alla ricchezza della base in marmo italiano, ed al piano superiore in vetro verniciato e acidato. Tre diversi materiali su di un unico pezzo, da combinare in moltissime varianti: metallo bianco, nero o bronzo; marmo bianco di Carrara, nero Marquinia e bronzo Emperador; vetro fumé trasparente, acidato nero, bianco o beige.

EN

A coffee table, capable of moving and amaze just like a dining table: Rimini stands out everywhere, thanks to its metal structure's peculiar design, to its base's Italian marble richness, and to the varnished and acid-etched glass top. Three different materials on just one object offer you a huge range of combinations: white, black or bronze metal; white Carrara, black Marquinio, Emperador bronze marbles; transparent grey, black, white and beige acid-etched glass.

RU

Низкий столик, который способен удивить не меньше чем классический просторный стол: Rimini выделится в любом месте благодаря особенному дизайну металлической структуры, богатству мраморного основания и столешнице из травленого окрашенного стекла. Три различных материала в одном. Множество сочетаний: металл белого, черного или бронзового цвета, белый мрамор Каррары, черный мрамор Маркина или бронзовый Эмперадор, прозрачное дымчатое, травленое черное, белое или бежевое стекло.

ES

Una mesa de centro y mesa auxiliar con la capacidad de asombrarnos tanto como una mesa de comedor: Rimini destaca en todas partes, gracias a al peculiar diseño de tu estructura de metal, a la riqueza de su base en mármol italiano y a la superficie del cristal barnizado y grabado al ácido. Tres materiales diferentes en tan solo un objeto te ofrecen una inmensa variedad de combinaciones: metal de bronce, blanco o negro, blanco Carrara, negro Marquinio, mármoles de bronce Emperador, cristal grabado al ácido beige, blanco, negro y gris transparente.

FR

Une table basse et une table d'appoint, capable de déplacer et d'étonner tout comme une table à manger: Rimini se distingue dans n'importe quel lieu, grâce à sa structure métallique au design particulier, à la richesse de sa base en marbre italien, et du plateau en verre verni et dépoli à l'acide. Trois matériaux différents sur un seul objet vous offrent une vaste gamme de combinaisons: métal blanc, noir ou bronze; marbre blanc de Carrare, noir Marquinio, bronze Emperador; verre dépoli à l'acide gris transparent, noir, blanc et beige.

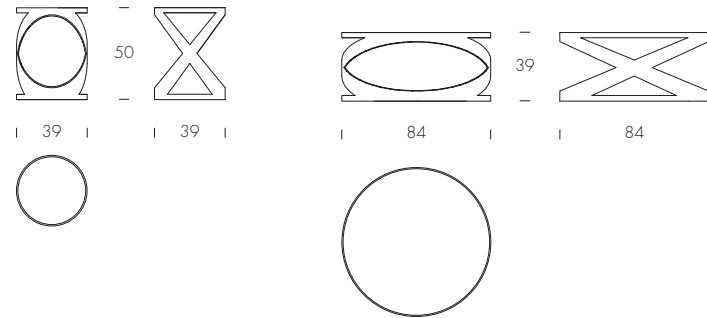

Rimini
 struttura nero opaco e bianco opaco/
 matt black and matt white structure (02, 01);
 base marmo nero Marquinia e bianco Carrara/
 Marquinia black marble and Carrara white marble base (M102, M101);
 top vetro fumé trasparente/transparent fumé glass top (V85).



roller

Artefatto Studio Design

IT

I tavolini Roller sono formati da una curvatura del legno e da un piano in gres porcellanato, impreziosito da un ring con finitura ottone.

EN

Roller tables are created by a curvature of the wood and a porcelain stoneware. The top is embellished with a brass finish ring.

RU

Журнальные столики Roller изготовлены из изогнутого дерева и столешницы из керамики, украшенной кольцом из латуни.

ES

Las mesitas Roller son creadas mediante una curvatura de la madera y un gres porcelánico. La parte superior está adornada con un aro en acabado latón.

FR

Les tables basses Roller sont créées par la courbure du bois et du grès céramique. Le plateau est décoré d'un anneau de finition en laiton.

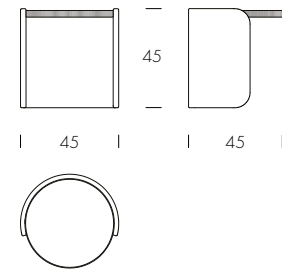
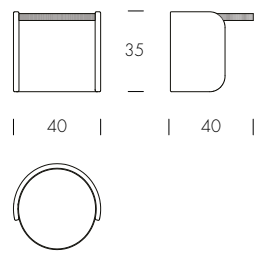

Roller
struttura noce Canaletto/Canaletto walnut structure (14);
top gres Statuario Altissimo/Statuario Altissimo porcelain top (V01P).



ryazka

Tanya Repina & Misha Repin

IT

Tavolini Ryazka, con top a forma di trifoglio. Vincitori del concorso Elle Decor Russia per la loro linea contemporanea e dal grande valore estetico che richiama questo elemento naturale.

EN

Ryazka coffee-tables, with a clover-shaped top. Winners of the Elle Decor Russia competition for its contemporary line and great aesthetic value that recalls this natural element.

RU

Журнальные столики Ryazka со столешницей в форме клевера. Победители конкурса Elle Decor Russia благодаря современным линиям с большой эстетической ценностью, отзывающихся к этому природному элементу.

ES

Mesitas Ryazka, con encimera en forma de trébol. Ganadoras del concurso Elle Decor Rusia por su línea contemporánea y el gran valor estético que recuerda a este elemento natural.

FR

Tables basses Ryazka, avec un plateau en forme de trèfle. Gagnantes du concours Elle Decor Russie pour leur ligne contemporaine et leur grande valeur esthétique qui rappelle cet élément naturel.

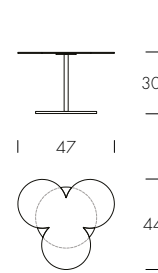
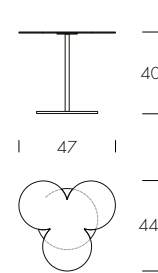
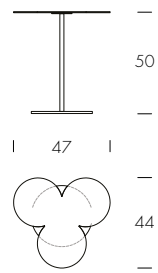

Ryazka
struttura brushed bronzo/
brushed bronze structure (SP83).



sinergy

Artefatto Studio Design

IT

Un gioco geometrico dal temperamento forte e deciso, Sinergy è l'unione di due tavolini complementari. In metallo e gres porcellanato, questi tavolini sono in perfetta sinergia con qualsiasi ambiente.

EN

A geometric game with a strong and decisive temperament, Sinergy is the union of two complementary tables. In metal and porcelain stoneware, these tables are in perfect synergy with any environment.

RU

Геометрическая игра с мощным и определяющим темпераментом, Sinergy – это объединение двух дополняющих друг друга столиков. Изготовленные из металла и керамики, они идеально вписываются в любой интерьер.

ES

Juego geométrico de temperamento fuerte y decidido, Sinergy es la unión de dos mesitas complementarias. En metal y gres porcelánico, estas mesas están en perfecta sinergia con cualquier entorno.

FR

Jeu géométrique au tempérament fort et décisif, Sinergy est l'union de deux tables basses complémentaires. En métal et en grès céramique, ces tables s'intègrent parfaitement à tous les environnements.

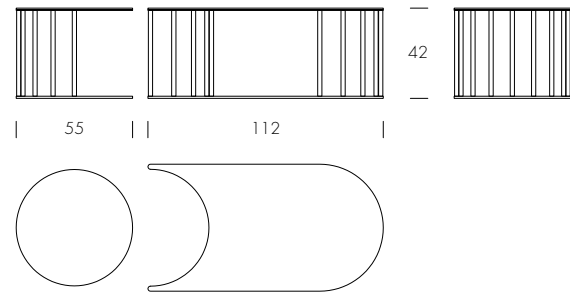

Sinergy
struttura bronzo pietra / stone bronze structure (83)
top gres Terra Liquida, Orobico Chic, Macchiavacchia lucido /
Terra Liquida, Orobico Chic, glossy Macchiavacchia porcelain top (V92P, V18P, V87P)

skyline

Ernesto Barbieri

IT

Tritico di tavolini in metallo declinati in varie altezze, per offrire soluzioni versatili che sanno definire con eleganza lo spazio living. Le forme rettangolari e le linee essenziali che lo caratterizzano si adattano con funzionalità e stile a qualsiasi contesto. Skyline è disponibile nelle finiture grigio carbone, bronzo pietra, oro oppure con elegante top in porcellana.

EN

Trio of metal coffee tables declined in different heights, to offer versatile solutions which can define with elegance the living space. The rectangular shapes and essential lines that characterize it adapt themselves with functionality and style to any context. Skyline is available in charcoal grey, stone bronze, gold or with an elegant porcelain top.

RU

Триптих металлических журнальных столиков различной высоты предлагает уникальные решения, которые с элегантностью преобразуют жилое пространство. С прямоугольными формами и строгими линиями в качестве основных характеристик, они подходят по функциональности и стилю к любому интерьеру. Skyline доступны в карбоновом, бронзовом или золотом цвете, а также с элегантной столешницей из мрамора.

ES

Un trío de mesas de centro de metal en varias alturas, para ofrecer soluciones versátiles que definen con elegancia el espacio habitable. Las formas rectangulares y líneas esenciales que lo caracterizan se adaptan con funcionalidad y estilo a cualquier contexto. Sky Line está disponible en gris carbón, bronce, oro o con una elegante encimera de porcelana.

FR

Un trio de tables basses en métal déclinées en différentes hauteurs, pour offrir des solutions polyvalentes qui savent définir avec élégance l'espace living. Les formes rectangulaires et les lignes essentielles qui le caractérisent s'adaptent avec fonctionnalité et style à n'importe quel contexte. Skyline est disponible dans les finitions gris carbon, bronze pierre, or, ou avec un élégant top en porcelaine.

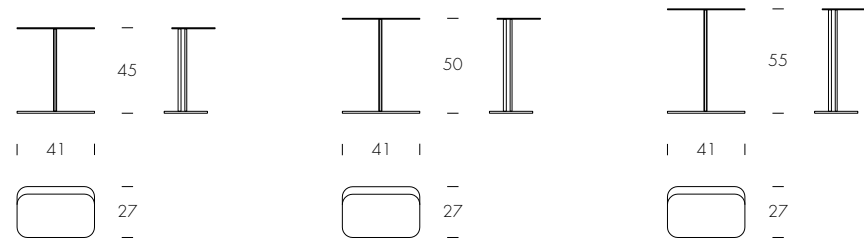

Skyline
struttura grigio carbone / carbon grey structure (10).

space

Diego Barbieri

IT

Due piani che si muovono come anelli attorno ad un'orbita, ad altezze diverse e leggermente spaiati, per creare un effetto di movimento e leggerezza. A sorreggerli, una struttura in metallo verniciato, semplice ed elegante.

EN

Two tops move like rings around an orbit, slightly mismatched, to create movement and lightness. To hold them, a painted metal structure, simple and elegant.

RU

Две поверхности передвигаются как кольца вокруг орбиты, слегка несочетающиеся, чтобы создать движение и легкость. Для их фиксирования служит окрашенная металлическая конструкция — простая и элегантная.

ES

Dos superficies que se mueven como anillos alrededor de una órbita, ligeramente desfasados, para crear movimiento y ligereza. Para sujetarlos, una estructura de metal pintado, simple y elegante.

FR

Deux plateaux se déplacent comme des anneaux autour d'une orbite, un peu dépareillés, pour créer mouvement et légèreté. Pour les maintenir, une structure en métal peint, simple et élégante.

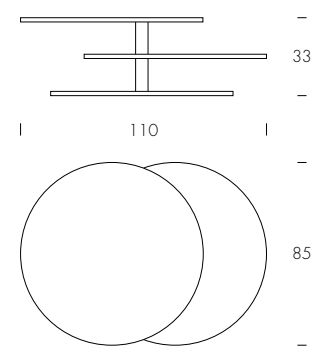
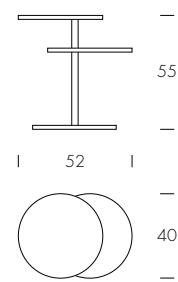

Space
versione bicolore: ripiani nero opaco e top noce Canaletto/
bicolor-version: matt black shelves and Canaletto walnut top (B);
versione monocolore: ripiani e top bianco opaco/
monocolor-version: matt white shelves and top (A).



tree

Diego Barbieri

IT

Come nella stilizzazione di un albero, le linee della base di Tree si accostano geometriche le une alle altre, e terminano d'un tratto nell'orizzontalità del piano. Metallo e legno si fondono per creare separazione e levità.

EN

Similarly to a simplified arboreal shape, Tree's lines pair geometrically, and suddenly end with the top's horizontality. Metal and wood melt to create separation and lightness.

RU

Аналогично упрощенной форме дерева, линии TREE геометрически соединяются и внезапно оканчиваются верхним горизонтальным положением поверхности. Металл и дерево незаметно переходят друг в друга, создавая разделение и легкость.

ES

Similar a una forma arbórea simplificada, las líneas de Tree se emparejan geométricamente y acaban de repente con la horizontalidad de la superficie. El metal y la madera se funden para crear separación y ligereza.

FR

Pareille à une forme arborescente simplifiée, les lignes de Tree s'apparient géométriquement, et se terminent brusquement avec l'horizontalité du plateau. Le métal et le bois se fondent pour créer séparation et légèreté.

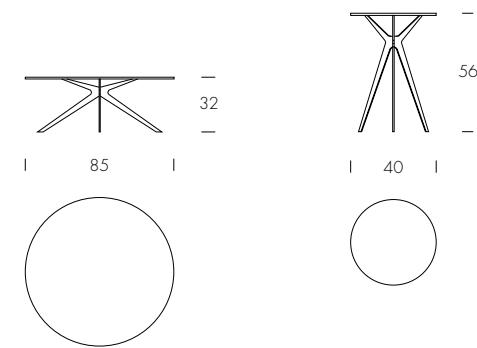

Tree
struttura nero opaco/
matt black structure (02);
top noce Canaletto/
Canaletto walnut top (14).

tudor

Studio 28

IT

Un tavolino, Tudor, che si lascia ispirare dalla forza e dalla preziosità della famiglia da cui prende il nome. Come una grande dinastia, possiede una base forte ed elegante, e culmina in un perfetto sostegno, il piano in vetro curvato.

EN

Tudor, a coffee-table that was inspired by the strength and the preciousness of the family after which it takes its name. Just like a great dynasty, it owns a strong and elegant base, and ends in a perfect support: the curved metal top.

RU

TUDOR, журнальный столик, который был вдохновлен силой и ценностью семьи, чье имя он позаимствовал. Так же, как и великая династия, он обладает сильным и прекрасным основанием, завершаясь идеальной поддержкой: поверхностью из гнутого металла.

ES

Tudor, una mesa de centro inspirada por la fuerza y el valor de la familia de la que toma su nombre. De igual forma que una gran dinastía, posee una base elegante y fuerte y acaba en un soporte perfecto: la superficie de metal curvado.

FR

Tudor, une table basse qui a été inspirée par la force et la préciosité de la famille de laquelle elle tire son nom. Tout comme une grande dynastie, elle possède une base solide et élégante, et se termine en un support parfait: le plateau de métal incurvé.

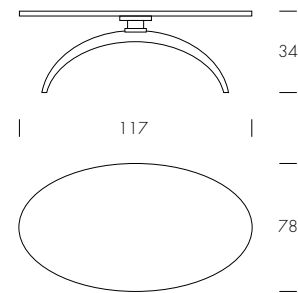
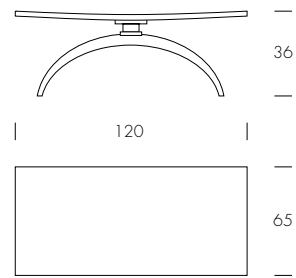

Tudor
base fango lucido/glossy mud base (S51);
top vetro extrachiaro trasparente ellittico/
elliptical extra-clear transparent glass top (V100).



albatros

Plurimo Design

IT

Due ali di metallo curvato si incontrano in un inserto in legno, creando un disegno che decora il muro cui si appoggia. Consolle e mensola Albatross si prestano a diversi ambienti, grazie alla gamma di colorazioni disponibili. Finiture in bronzo pietra, verniciato bianco, rosa cipria e grigio caldo riescono a concedere un'immagine sempre diversa a ciascun complemento.

EN

Two curved metal wings meet in a wood joint, creating a decoration for the wall against which they stand. Albatross console table and shelf are perfect for different interiors, thanks to the range of colors available. Stone bronze, white varnished, pink powder and warm grey finishes manage to make every piece look extremely different from the other.

RU

Два изогнутых металлических крыла встречаются в древесине, создавая рисунок, украшающий стену. Консоль и полка Albatross идеально подойдут для любого интерьера благодаря выбору цветовой отделки. Бронза "натуральный камень", белая эмаль, розовая пудра и серый придадут каждому элементу новый штрих и эффект.

ES

Das alas metálicas curvadas se unen en una junta de madera maciza, creando una decoración para la pared contra la que se encuentran. La mesa consola y estantería Albatros son perfectas para diferentes interiores, gracias a la gama de colores disponibles. Los acabados en bronce piedra, blanco barnizado y polvo rosa hacen que cada pieza parezca totalmente diferente de la otra.

FR

Deux ailes métalliques recourbées se rencontrent sur une jonction en bois massif, créant une décoration pour le mur contre lequel elles se situent. La console et l'étagère Albatross sont parfaits pour différents intérieurs, grâce à la gamme de couleurs disponibles. Des finitions en pierre bronze, verni blanc et rose poudré parviennent à faire que chaque pièce se voit très différentes les unes des autres.

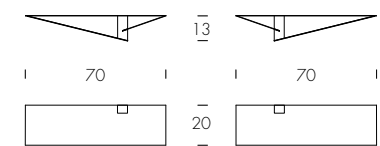

Albatros
struttura bianco opaco e nero opaco/
matt white and matt black structure (01, 02);
inserti noce Canaletto/Canaletto walnut inserts (14).



alga

Davide Bozzini

IT

Alga nasce da un'idea di movimento, dalle linee morbide e pacate che si creano nel mondo sottomarino. Una struttura tubolare in metallo laccato che culmina in eleganti cerchi appendiabiti.

EN

Alga was born from a concept of movement, from the underwater world's soft and quiet lines. It is a tubular, painted metal structure, culminating in elegant, round coathangers.

RU

Alga родилась из концепции движения, мягких и спокойных линий подводного мира. Это трубчатая, окрашенная металлическая конструкция, представленная в виде элегантной, круглой вешалки для пальто.

ES

Alga nació de un concepto de movimiento, de las líneas tranquilas y suaves del mundo submarino. Se trata de una estructura tubular de metal pintado que culmina en un perchero redondo y elegante.

FR

Alga est né d'un concept de mouvement, des lignes souples et silencieuses du monde sous-marin. C'est une structure tubulaire, en métal peint, culminant dans un élégant portemanteaux rond.

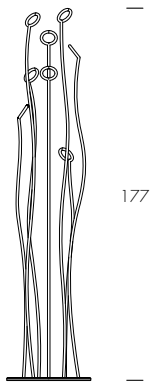

177

40

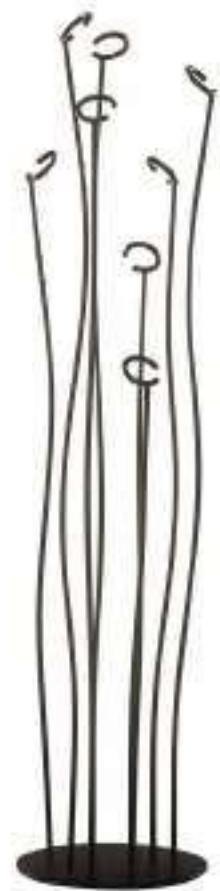

Alga
struttura beige opaco e bronzo pietra/
matt beige and stone bronze structure (36, 83).

bridge

Plurimo Design

IT

La scrivania direzionale Bridge dalle ampie dimensioni è impreziosita dal top in porcellanato e dalle eleganti finiture in bronzo e oro satinato. Il piano dal profilo morbido e dalla geometria sottile dai bordi smussati offre un appoggio confortevole a chi lavora. La base di Bridge richiama nel nome il suo design evocativo e comunica apertura e dialogo, invitando alla condivisione. Bridge è allestito con cassetto laterale e dotato sul lato esterno di un pratico vano portaoggetti.

EN

The large-sized Bridge executive desk is embellished with a porcelain top and elegant bronze and satin gold finishes. The top with a soft profile and a thin geometry with rounded edges offers a comfortable support to working people. The base of Bridge recalls its evocative design in the name and communicates openness and dialogue, inviting sharing. Bridge is fitted with side drawer and equipped on the outside with a practical storage compartment.

RU

Большой письменный стол для руководства Bridge украшен столешницей из керамогранита и элегантными отделками из бронзы и матового золота. Столешница мягкого профиля и изящной геометрии с закруглёнными углами обеспечивает комфорт для работающего за ним. Запоминающийся дизайн основания Bridge, напоминающее само название, символизирует открытость и диалог, призывая к сотрудничеству. Bridge оснащён боковым ящиком и отделом для хранения.

ES

El escritorio ejecutivo Bridge de gran tamaño está embellecido con un tablero de porcelana y elegantes acabados en bronce y oro satinado. El tablero, de perfil suave y geometría fina con bordes redondeados, ofrece un apoyo cómodo a las personas que trabajan. La base de Bridge recuerda el evocador diseño de su nombre y comunica apertura y diálogo, invitando a compartir. Bridge dispone de un cajón lateral y está equipado en el exterior con un práctico compartimento de almacenamiento.

FR

Le bureau de direction Bridge de grande taille est agrémenté d'un plateau en porcelaine et d'élegantes finitions en bronze et en or satiné. Le plateau, au profil doux et à la géométrie fine avec des bords arrondis, offre un support confortable aux personnes qui travaillent. La base de Bridge rappelle le design évocateur de son nom et communique l'ouverture et le dialogue, invitant au partage. Bridge est équipé d'un tiroir latéral et d'un compartiment de rangement pratique à l'extérieur.

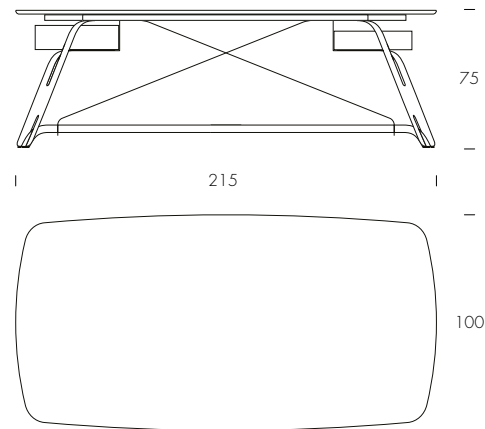



Bridge
struttura bronzo pietra / stone bronze structure (83);
inserto e cassetto noce Canaletto / Canaletto walnut insert and drawer (14);
top gres Macchiavocchio lucido / glossy Macchiavocchio porcelain top (V87P)

callisto

Angelo Tomaiuolo

IT

Callisto è il servomuto in legno massello con base in marmo Port Saint Laurent, completo di specchio e parti in metallo con finitura oro. Un complemento d'arredo funzionale, dal design armonioso e raffinato.

EN

Callisto is the solid wood "valet stand" with Port Saint Laurent marble base, complete with mirror and gold-plated metal parts. A functional piece of furniture, with a harmonious and refined design.

RU

Callisto - это подставка для одежды из массива дерева с основанием из мрамора Port Saint Laurent, дополненная зеркалом и металлическими деталями в золотой отделке. Функциональный мебельный аксессуар с гармоничным и изысканным дизайном.

ES

Callisto es el galán de noche de madera maciza con base de mármol Port Saint Laurent, completo con espejo y piezas metálicas con acabado dorado. Un complemento de decoración funcional, con un diseño armonioso y refinado.

FR

Callisto est le chambre pantalon en bois massif avec base en marbre Port Saint Laurent, complet avec miroir et pièces métalliques avec finition or. Un meuble fonctionnel, de design harmonieux et raffiné.

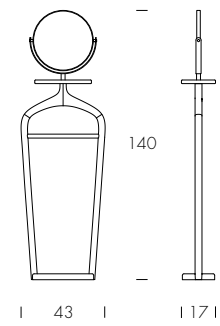

Callisto
struttura frassino nero /
black ash structure (25).



catullo

Federica Romualdi

IT

Il cesto in cuoio Catullo è versatile e funzionale: un elegante complemento d'arredo per accogliere riviste, appoggiare una coperta o riporre a piacere qualunque oggetto da avere vicino. Questo cesto portatutto dalla comoda capienza è reso ancor più prezioso dai bottoni alle maniglie e dagli inserti in oro satinato che ne denotano l'alta artigianalità.

EN

The Catullo thick leather basket is versatile and functional. An elegant piece of furniture to collect magazines, placing blankets or storing any object you want nearby. This handy storage basket is made even more precious by the buttons on the handles and the satin gold inserts that note its high craftsmanship.

RU

Кожаная корзина Catullo универсальна и функциональна: это элегантный аксессуар мебели для хранения журналов, одеяла или размещения под рукой любого другого предмета. Эта вместительная корзина для хранения вещей становится ещё более ценной благодаря пуговицам на ручках и вставкам из матового золота, подчёркивающим высокое мастерство изготовления.

ES

La cesta de cuero grueso Catullo es versátil y funcional. Un mueble elegante para recoger revistas, colocar mantas o guardar cualquier objeto que desee cerca. Esta práctica cesta de almacenaje resulta aún más preciosa gracias a los botones de las asas y las inserciones de oro satinado que denotan su alta artesanía.

FR

Le panier en cuir épais Catullo est polyvalent et fonctionnel. C'est un meuble élégant qui permet de rassembler des magazines, de placer des couvertures ou de ranger n'importe quel objet. Ce panier de rangement pratique est rendu encore plus précieux par les boutons des poignées et les inserts en or satiné qui témoignent de sa haute qualité artisanale.

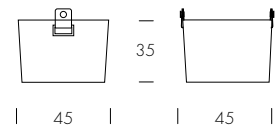

Catullo
rivestimento cuoio cognac/cognac thick leather covering (K59).

fly

Angelo Tomaiuolo

IT

Pratico, elegante, e dalla linea morbida: Fly è un portariviste che si arricchisce di un rivestimento in ecopelle, e che permette moltissime variazioni di colore.

EN

Practical, elegant and smooth: Fly is a magazine-rack, enriched by an eco-leather covering that allows many different color variations.

RU

Практичная, элегантная и гладкая: FLY — это журнальная стойка, дополненная покрытием из эко-кожи, обеспечивающая множество различных цветовых вариаций.

ES

Práctico, elegante y liso: Fly es un revistero, enriquecido con un recubrimiento de ecocuero que permite muchas variaciones de color diferentes.

FR

Pratique, élégant et lisse: Fly est un porte-revues, enrichi d'un revêtement en cuir écologique qui permet de nombreuses variations différentes de couleurs.

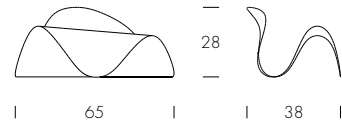

Fly
rivestimento ecopelle testa di moro/
dark brown eco-leather covering (S70).

ginger

Massimo Mottin, Ernesto Barbieri

IT

Ginger è la panca di design dall'effetto lineare e sofisticato. Realizzata con top in frassino nero lavorato a pattern dalle forme quadrate e base in metallo verniciato, è arricchita da due cuscinetti imbottiti rivestiti in pelle.

EN

Ginger is the design bench with a linear and sophisticated effect. Made with black ash top crafted with squared patterns and painted metal base, it is enriched by two padded cushions covered in leather.

RU

Ginger – это скамейка линейного и утонченного дизайна. Изготовлена с сидением из чёрного ясеня с квадратным узором и основанием из лакированного металла в дополнении с двумя мягкими подушками, обтянутыми кожей.

ES

Ginger es el banco de diseño con un efecto lineal y sofisticado. Realizado con una tapa de fresno negro trabajado en forma cuadrada y una base de metal pintado, está enriquecido por dos cojines acolchados revestidos de cuero.

FR

Ginger est le banquette de design d'effet linéaire et sophistiqué. Réalisée avec un top en frêne noir décoré avec des formes carrées et un piètement en métal peint, elle est enrichie de deux coussinets rembourrés revêtus de cuir.

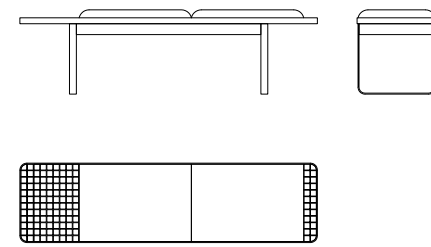
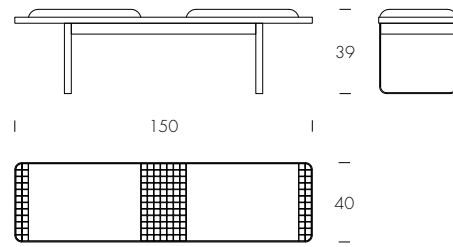

Ginger
struttura bronzo pietra / stone bronze structure;
top legno lavorato / wooden top;
seduta pelle nera / black leather seat.

ledor

Tasca Design

IT

Lo scrittoio ledor unisce alla solida struttura in legno con finitura noce canaletto o frassino nero, il raffinato rialzo del top in cuoio: il risultato è una scrivania di grande effetto, adatta ad ogni ambiente.

EN

The ledor desk combines the solid wooden structure in Canaletto walnut or black ash finish, with the refined rise of the thick-leather top: the result is a highly effective desk, suitable for any environment.

RU

Письменный стол Ledor сочетает в себе прочное деревянное основание в отделке из ореха каналетто или чёрного ясеня и изысканную возвышающуюся столешницу из толстой кожи; результатом является впечатляющий письменный стол, подходящий для любого помещения.

ES

El escritorio ledor combina la sólida estructura de madera en acabado nogal Canaletto o fresno negro, con la refinada elevación del tablero de cuero grueso: el resultado es un escritorio de gran eficacia, adecuado para cualquier ambiente.

FR

Le bureau ledor associe la structure en bois massif, en finition noyer Canaletto ou frêne noir, au plateau raffinée en cuir épais : le résultat est un bureau très efficace, adapté à tout type d'environnement.

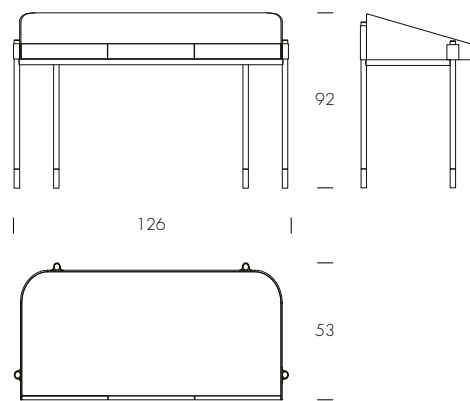

Ledor
struttura cuoio nero/black thick leather structure (K73);
top noce Canaletto/Canaletto walnut top (14).



Ledor
struttura cuoio nero, cognac, beige e titanio/
black, cognac, beige and oil-blue thick leather structure
(K73, K59, K102, K34);
top noce Canaletto e frassino nero/
Canaletto walnut and black ash top (14, 25).

libellula

Angelo Tomaiuolo

IT

Questo appendiabiti richiama la forma e la sinuosità delicata e leggiadra delle ali di una libellula, per creare un elemento d'arredo estremamente elegante e unico.

EN

This coat-hanger recalls the delicate and graceful shape and sinuosity of the wings of a dragonfly, to create an extremely elegant and unique furnishing element.

RU

Эта вешалка для одежды напоминает нежную изящную форму и извилистость крыльев стрекозы, создавая чрезвычайно элегантный и уникальный предмет мебели.

ES

Este perchero evoca la forma delicada y grácil y la sinuosidad de las alas de una libélula, para crear un elemento de decoración extremadamente elegante y único.

FR

Ce porte-manteau rappelle la forme délicate et gracieuse et la sinuosité des ailes d'une libellule, pour créer un élément d'aménagement extrêmement élégant et unique.

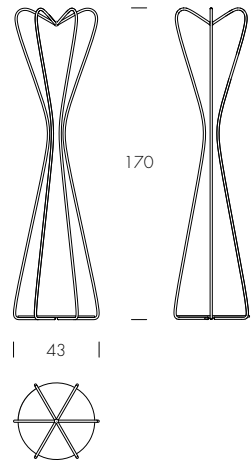

Libellula
struttura bronzo pietra e oro opaco/stone bronze and matt gold structure (83, 85).



logos

Andrea Lucatello

IT

Pensato per avere la funzionalità di un luogo di lavoro, e la bellezza di un oggetto di design, Logos unisce una struttura metallica, fresca e moderna, con un piano in legno ed un inserto in pelle, dal richiamo più classicamente elegante.

EN

Logos was thought to unify a workplace functionality, and a design-product's beauty. It combines a metal, fresh and modern structure, with a wooden top and a leather insert - which are more classic and elegant.

RU

Предназначение LOGOS — унифицировать функциональность рабочего места и красоту дизайнерского продукта. Он сочетает в себе металл, свежую и современную конструкцию с деревянной поверхностью и кожаной вставкой — самыми классическими и элегантными деталями.

ES

Logos se concibió para unir la funcionalidad de un lugar de trabajo y la belleza de un producto de diseño. Combina una estructura de metal fresca y moderna con una superficie de madera con inserto de cuero, que son más clásicos y elegantes.

FR

Logos a été pensé pour unifier la fonctionnalité d'un espace de travail, et la beauté d'un produit design. Il combine une structure en métal, fraîche et moderne, avec un plateau en bois et un insert en cuir - qui sont plus classiques et élégants.

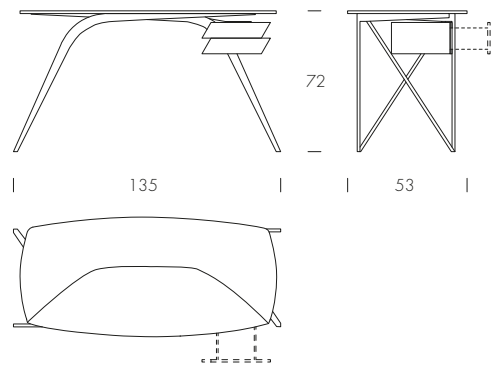

Logos
struttura bronzo pietra/stone bronze structure (83);
top noce Canaletto/Canaletto walnut top (14);
optional inserto pelle nera/black leather-insert optional.

lost

Gianmarco Codato, Luciano Trevisiol

IT

Appendiabiti in filo metallico laccato dal design minimal e funzionale. Disponibili nelle versioni laccate oro opaco, grigio carbone e bronzo pietra.

EN

Coat-hanger in lacquered metal wire with a minimal and functional design. Available in matt gold lacquered, carbon grey and stone bronze versions.

RU

Вешалка с крашеной металлической структурой с минималистичным и функциональным дизайном. Доступна к заказу в матовой золотой, серой карбоновой и каменно-бронзовой отделке.

ES

Perchero en alambre de metal lacado con un diseño minimalista y funcional. Disponible en versiones lacadas en oro mate, gris carbón y bronce piedra.

FR

Porte manteau en fil métallique laqué au design minimaliste et fonctionnel. Disponible en version laqué or mat, gris carbone et bronze pierre.

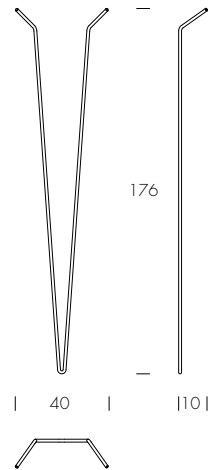

Lost
struttura oro opaco/matt gold structure (85).



madame

Federica Romualdi

IT

Materiali di alta qualità e artigianato più pregiato si uniscono nei cesti in cuoio Madame, impreziositi da un ampio manico lavorato a mano in legno termocurvato e disponibili in calde tonalità.

EN

High quality materials and the finest craftsmanship come together in the Madame leather baskets, embellished with a large hand-crafted handle in thermo-curved wood and available in warm shades.

RU

Высококачественные материалы и высочайшее мастерство сочетаются в кожаных корзинах Madame, украшенных большой ручкой из термогнутого дерева и доступных в теплых оттенках.

ES

Materiales de alta calidad y la mejor artesanía se unen en las cestas de piel Madame, adornadas con una gran asa artesanal de madera termocurvada y disponibles en tonos cálidos.

FR

Les paniers en cuir Madame sont fabriqués à partir de matériaux de haute qualité et selon les méthodes artisanales les plus raffinées. Ils sont agrémentés d'une grande poignée artisanale en bois thermo-courbé et sont disponibles dans des teintes chaudes.

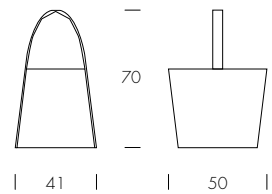

Madame
maniglia noce Canaletto, frassino nero/Canaletto walnut, black ash handle (14, 25);
rivestimento cuoio testa di moro, beige/dark brown, beige thick leather covering (K91, K102).

matrix

Angelo Tomaiuolo

IT

Per creare le composizioni più dinamiche e di gusto, la famiglia Matrix rappresenta il giusto connubio tra design e funzionalità. Mensole in metallo laccato e specchiere romboidali bordate in metallo che si abbinano tra di loro creando disegni personalizzabili.

EN

To create the most dynamic and tasteful compositions, the Matrix family represents the right combination of design and functionality. Shelves in lacquered metal and rhomboid mirrors metal surrounded that match each other creating customizable designs.

RU

Модель Matrix представляет собой правильное сочетание дизайна и функциональности для создания наиболее динамичных и стильных композиций. Полки из крашеного металла в сочетании с зеркалами в форме ромба с металлическим бортиком создают комбинации, придуманные Вами.

ES

Para crear las composiciones más dinámicas y de buen gusto, la familia Matrix representa la combinación correcta de diseño y funcionalidad. Estantes de metal lacado y espejos romboidales con bordes de metal que se combinan entre sí creando diseños personalizables.

FR

Pour créer les compositions les plus dynamiques et de bon goût, la famille Matrix représente la bonne combinaison de design et de fonctionnalité. Des étagères en métal laqué et des miroirs rhomboïdes bordés de métal qui se combinent pour créer des designs personnalisables.

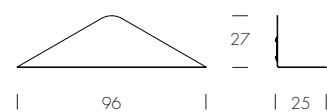

Matrix
struttura bronzo pietra/stone bronze structure (83)

mirò

Angelo Tomaiuolo

IT

Questo servomuto che prende ispirazione dall'artista Mirò, richiama atmosfere surreali. Funzionale e al contempo prezioso, è realizzato con finiture in legno massello e acciaio verniciato.

EN

This valet stand, inspired by the artist Mirò, recalls surreal atmospheres. Functional and at the same time precious, it is made with solid wood and painted steel finishes.

RU

Это вешало, созданное под впечатлением от работ художника Мiго, напоминает сюрреалистическую атмосферу. Функциональное и одновременно ценное, оно изготовлено из массива дерева и лакированной стали.

ES

Este perchero valet, inspirado en el artista Mirò, evoca atmósferas surrealistas. Funcional y al mismo tiempo precioso, está fabricado con madera maciza y acabados en acero pintado.

FR

Ce valet de nuit, inspiré par l'artiste Mirò, rappelle des atmosphères surréalistes. Fonctionnel et précieux à la fois, il est réalisé en bois massif et en acier peint.

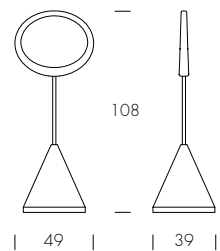

Mirò
struttura titanio/titanium structure (34);
anello rovere scuro/dark oak ring (16).

narciso

Davide Bozzini

IT

Il metallo curvato prende per Narciso la forma di un petalo, che dolcemente si avvolge su se stesso. Un portaombrelli elegante e facilmente adattabile ad ogni contesto, anche soprattutto alla varietà di colori disponibili.

EN

Curved metal takes the shape of a petal, with Narciso, softly twisting around on itself. An elegant, easily adaptable umbrella stand, perfect for every room, and available in tens of different colors.

RU

Гнутый металл Narciso принимает форму лепестка, мягко изгибаясь вокруг. Элегантная, легко адаптируемая подставка для зонтов, идеально подходит для каждого помещения, а также доступна в десятках разных цветов.

ES

El metal curvado toma la forma de un pétalo con Narciso, girando suavemente en sí mismo. Un paraguero elegante y fácilmente adaptable, perfecto para cualquier habitación y disponible en decenas de colores diferentes.

FR

Avec Narciso, le métal recourbé prend la forme d'un pétale, tournant doucement autour de lui-même. Un porte-parapluie élégant, facilement adaptable, parfait pour toutes les pièces et disponible dans des dizaines de couleurs différentes.

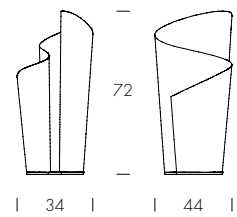

Narciso
struttura bianco opaco e beige opaco/
matt white and matt beige structure (01, 36).

nipper

Plurimo Design

IT

Uno strumento di lavoro che viene protagonista di qualunque stanza, grazie a linee raffinate che esprimono al meglio il design più contemporaneo: Nipper è uno scrittoio, la cui funzionalità si esprime in un ponticello metallico color rosa ágata o bronzo pietra. La linea del ripiano concede ampio spazio, mentre lo specchio opzionale permette di trasformare radicalmente funzionalità ed estetica di quest'oggetto dal design affascinante e funzionale.

EN

A tool to work becomes a protagonist in every room thanks to refined lines expressing the most contemporary design in the best way: Nipper is a desk, which pure functionality is represented by its agata pink, or bronze stone metal bridge. The shape of the top provides working space, while the optional mirror allows to radically transform both functionality and aesthetics of this fascinating object.

RU

Рабочий инструмент, который становится главным героем любой комнаты благодаря изысканным линиям, наилучшим образом отражающим самый современный дизайн: Nipper — это стол, функциональность которого выражена в металлическом креплении из розового агата или бронзового камня. Форма столешницы предоставляет много места, а дополнительная зеркальная поверхность позволяет радикально трансформировать как функциональность этого изделия, так и его внешнюю привлекательность.

ES

Un instrumento de trabajo que se convierte protagonista de cualquier sitio, gracias a las líneas refinadas que expresan perfectamente el diseño de interior más contemporáneo: Nipper es un escritorio cuya funcionalidad se expresa en el pequeño puente metálico teñido rosa ágata o bronce piedra. La línea del estante concede un amplio espacio, mientras que el espejo opcional permite que la funcionalidad y la estética se transformen radicalmente; un objeto que tiene un design fascinador y funcional.

FR

Technologie, confort, multifonctionnalité: Sound exprime tout ceci, dans un bureau qui lévite douce sur vos murs. Un dossier recouvert des cuir, cuir écologique, cuir grainé ou Nubuk cuir, et complété par un plateau en bois, qui peut résonner de vos chansons préférées et remplir la chambre de musique, grâce aux extraordinaires système audio interne.

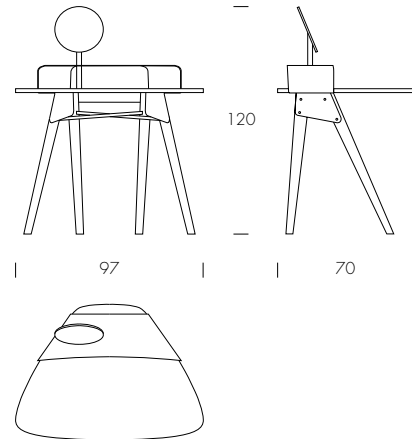

Nipper
struttura e top noce Canaletto/
Canaletto walnut structure and top (14);
ripiano bronzo pietra/stone bronze shelf (83).

Nipper
struttura e top noce Canaletto/
Canaletto walnut structure and top (14);
ripiano rosa Agata/*Agata pink shelf* (68).



oblò

Plurimo Design

IT

Con il suo design originale il carrello portavivande Oblò comprende bellezza e funzionalità: una soluzione versatile che si adatta a qualsiasi esigenza, un complemento must per la cucina o la zona giorno. Composto da due top circolari in legno e struttura in metallo.

EN

With its original design, the Oblò food trolley represents beauty and functionality. A versatile solution that matches to any room. A must-have accessory for the kitchen or living area which is composed of two circular wooden tops and metal structure.

RU

Тележка для еды Oblò с оригинальным дизайном сочетает в себе красоту и функциональность; это уникальный предмет мебели для любых нужд и незаменимый аксессуар для кухни или гостиной, состоящий из двух круглых деревянных столешниц и металлической конструкции.

ES

Con su original diseño, el carrito de comida Oblò representa belleza y funcionalidad. Una solución versátil que combina con cualquier estancia. Un accesorio imprescindible para la cocina o el salón que se compone de dos encimeras circulares de madera y estructura metálica.

FR

Avec son design original, le chariot Oblò allie beauté et fonctionnalité. Une solution polyvalente qui s'adapte à toutes les pièces. Un accessoire indispensable pour la cuisine ou le séjour, composé de deux plateaux circulaires en bois et d'une structure métallique.

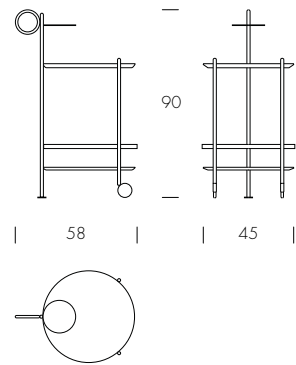

Oblò
struttura nero opaco/matt black structure (02);
top noce Canaletto/Canaletto walnut tops (14).

papillon

Gianmarco Codato, Luciano Trevisiol

IT

Un elegante fiocco dalle linee simmetriche, espressione di eleganza per eccellenza: è Papillon, mensola e appendiabiti da parete, che declina la sua doppia funzionalità, donando immediato carattere ad ogni ambiente.

EN

An elegant bow with symmetrical lines, an expression of elegance par excellence: it is Papillon, wall shelf and coat-hanger, which declines its double functionality, giving immediate character to any environment.

RU

Элегантный бант с симметричными линиями, выражение изящества, стремящегося к совершенству: это Papillon, полка и настенная вешалка для одежды, предмет двойного назначения, придающий особый штрих любому пространству.

ES

Un elegante lazo de líneas simétricas, expresión de la elegancia por excelencia: es Papillon, estante de pared y perchero, que declina su doble funcionalidad, dando carácter inmediato a cualquier ambiente.

FR

Un arc élégant aux lignes symétriques, expression de l'élégance par excellence : c'est Papillon, étagère murale et porte-manteau, qui décline sa double fonctionnalité, en donnant un caractère immédiat à tout environnement.

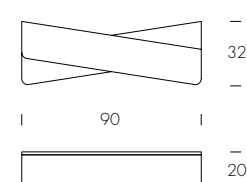
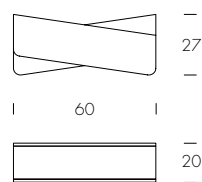

Papillon
struttura bianco opaco e grigio carbone/
matt white and carbon grey structure (01, 10).

snowboard

Plurimo Design

IT

Snowboard sono le nuove mensole Tonin Casa con varie finiture in laccato, ceramica e legno. Questi ripiani dallo stile unico e dal design particolare arredano in modo originale le pareti.

EN

Snowboard is the Tonin Casa shelves collection available in various lacquered finishes, ceramic and wood. These shelves with a unique style and a particular design furnish the walls in an original way.

RU

Snowboard - это новые полки Tonin Casa в различных лаковых, керамических и деревянных отделках. Эти полки с уникальным стилем и особым дизайном оригинально украшают стены.

ES

Snowboard es la colección de estanterías Tonin Casa disponible en varios acabados lacados, cerámica y madera. Estas estanterías con un estilo único y un diseño particular amueblan las paredes de forma original.

FR

Snowboard est la collection d'étagères Tonin Casa disponible en différentes finitions laquées, en céramique et en bois. Ces étagères au style unique et au design particulier décorent les murs de manière originale.

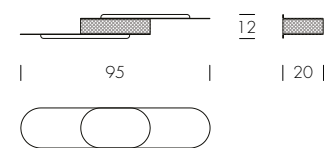
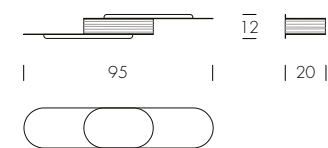
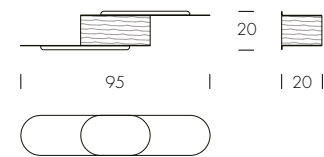
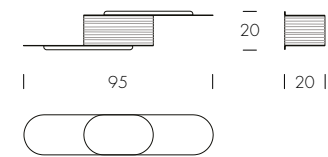

Snowboards
 struttura bronzo pietra/ stone bronze structure (83);
 inserto ceramica bianca con onde, ceramica bianca con borchie, ceramica nera con borchie/
 white ceramic with waves, white ceramic with studs, black ceramic with studs insert (CM01, CM02).



spiga

Angelo Tomaiuolo

IT

Spiga è un perfetto ed estremo esperimento di design: la naturalità della spiga di grano incontra la raffinata lavorazione di un materiale plastico. Linee morbide si creano per raggiungere una linea delicata e sviluppata verso l'alto, dove si snodano i petali appendiabiti. Un'ulteriore livello di complessità viene dato dalla luce interna, presente in una delle moltissime versioni disponibili.

EN

Spiga is a perfect and extreme design esperiment: the naturalness of an ear of corn meets the refined manufacture of a plastic material. Soft lines were created to reach a delicate line, ending up with the coathanger petals. A further level of complexity was given by the version with the internal light.

RU

Spiga является идеальным и экстремальным экспериментом с дизайном: естественность початка кукурузы сочетается с изысканным производством пластикового материала. Мягкие линии были созданы для получения изысканной линии, заканчивающейся лепестками вешалки для пальто. Дальнейший уровень сложности был создан в версии с внутренним освещением.

ES

Spiga es un experimento de diseño extremo y perfecto: la naturalidad de una espiga de maíz se une a la producción refinada de un material plástico. Las líneas suaves se crearon para alcanzar una línea dedicada, que termina con los pétalos de los percheros. La versión con luz interna aporta un nivel mayor de complejidad.

FR

Spiga est une expérience de design parfaite et extrême: le naturel d'un épi de maïs rencontre la fabrication raffinée d'une matière plastique. Des lignes douces ont été créées pour atteindre une ligne délicate, se finissant en portemanteaux en forme de pétales. Un autre niveau de complexité a été atteint par la version avec lumière intégrée.

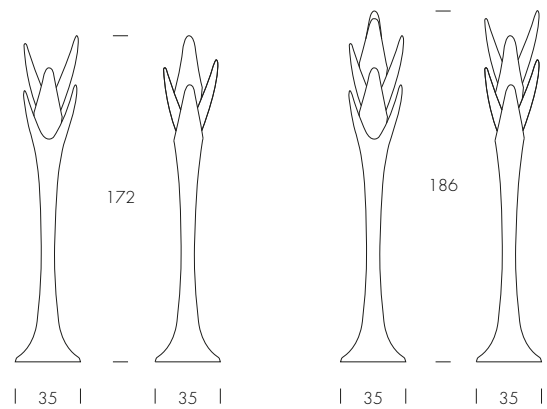

Spiga
struttura tortora e bronzo effetto Corten/
dove grey and bronze Corten effect structure (60, 54)



Spiga
struttura bianco opaco/matt white structure (01).



Spiga
struttura bianco opalino/white opaline structure (48).

surf

Studio Archirivolto

IT

Preziosa artigianalità e tecnologia innovativa sono il connubio che caratterizza lo scrittoio Surf, con caricabatterie wireless integrato nella superficie, che rende possibile caricare il cellulare appoggiandolo sullo scrittoio. Surf, dalla distintiva linea dinamica che rievoca un'onda, è rivestito in cuoio e dotato di luce dimmerabile per regolare l'intensità del fascio luminoso. Inoltre l'ampio piano per pc, libri o notebook, rende questo scrittoio un alleato ideale anche per tutte le necessità di homeworking, coniugando funzionalità e stile, a casa come in ufficio.

EN

Precious craftsmanship and innovative technology are the combination that characterizes the Surf desk. The wireless charger integrated into the surface allows to charge the mobile phone by placing it on the desk. Surf with a distinctive dynamic line that evokes a wave is covered in thick leather and equipped with dimmable light to adjust the intensity of the light beam. In addition the large top makes this desk an ideal side table for all homeworking needs combining functionality and style at home as well as in the office.

RU

Ценное мастерство и инновационные технологии - это сочетание, характеризующее письменный стол Surf со встроенным в поверхность беспроводным зарядным устройством, позволяющим заряжать мобильный телефон, положив его на поверхность стола. Surf характерной динамичной линии, напоминающей волну, обтянут толстой кожей и оснащён светом с регулируемой яркостью. Кроме этого большая поверхность для компьютеров, книг или ноутбуков делает этот стол идеальным помощником для выполнения всех задач, сочетая в себе функциональность и стиль и дома, и в офисе.

ES

Preciosa artesanía y tecnología innovadora son la combinación que caracteriza al escritorio Surf. El cargador inalámbrico integrado en la superficie permite cargar el teléfono móvil colocándolo sobre el escritorio. Surf, con una distintiva línea dinámica que evoca una ola, está revestido de cuero grueso y equipado con luz regulable para ajustar la intensidad del haz de luz. Además, el amplio tablero hace de este escritorio una mesa auxiliar ideal para todas las necesidades de trabajo en casa, combinando funcionalidad y estilo tanto en el hogar como en la oficina.

FR

L'artisanat précieux et la technologie innovante sont la combinaison qui caractérise le bureau Surf. Le chargeur sans fil intégré à la surface permet de recharger le téléphone portable en le posant sur le bureau. Surf, dont la ligne dynamique distinctive évoque une vague, est recouvert de cuir épais et équipé d'un éclairage graduable permettant de régler l'intensité du faisceau lumineux. En outre, le grand plateau fait de ce bureau une table d'appoint idéale pour tous les besoins de travail à domicile, alliant fonctionnalité et style, à la maison comme au bureau.

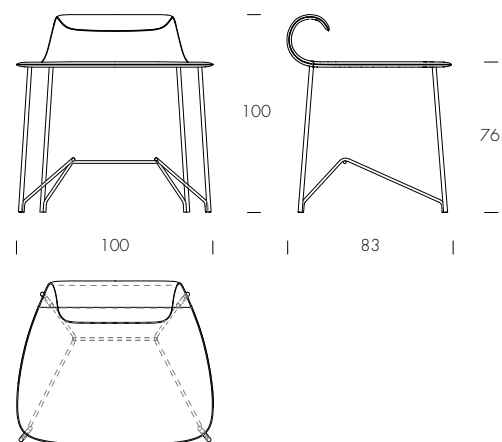

Surf
struttura grigio carbone / carbon grey structure (10);
top cuoio grigio e fango / grey and mud thick leather top (K29, K51).

tweens

Opaca Lab

IT

Famiglia di appendiabiti in noce massiccio tornito ed impreziosito con eleganti particolari in finitura oro.
Disponibili in due dimensioni e perfetti per dare un tocco di movimento alla parete.

EN

Family of coathanger in solid walnut embellished with elegant details in gold finish.
Available in two sizes and perfect to give a touch of movement to the wall.

RU

Коллекция вешалок для одежды из массива ореха, обогащенного элегантными вставками в золотой отделке, создана для придания Вашей стене толики движения. К заказу доступны два размера.

ES

Familia de percheros en nogal macizo torneado y adornada con elegantes detalles en acabado dorado.
Disponibile en dos tamaños y perfecto para darle un toque de movimiento a la pared.

FR

Porte manteau en noyer massif tourné et agrémenté de détails élégants en finition dorée.
Disponible en deux tailles et parfait pour donner une touche de modernité à vos murs.

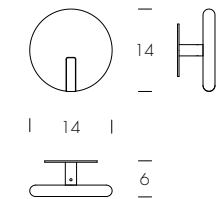
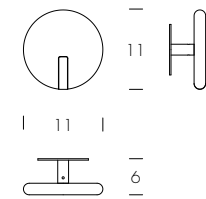

Tweens
struttura noce massello/
solid walnut structure (LM14).



vanity

Pravato Design

IT

Un appendiabiti ed un porta-ombrelli dalle forme organiche per rendere originali anche gli oggetti più quotidiani.

EN

A coathanger and an umbrella-holder with organic shapes to make even the most everyday objects original.

RU

Вешалка и подставка под зонты органической формы для того, чтобы даже самые привычные каждодневные предметы стали оригинальными.

ES

Un perchero y un paragüero con formas orgánicas para hacer originales incluso los objetos más cotidianos.

FR

Un porte manteau et un porte parapluie aux formes originales en câble d'acier.

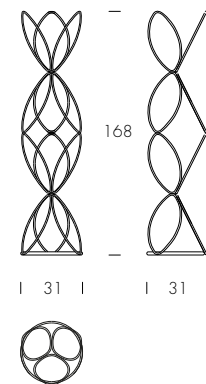
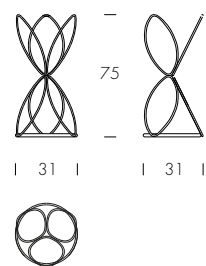

Vanity
struttura bronzo pietra e bianco opaco/
stone bronze and matt white structure (83, 01).

vela

Ernesto Barbieri

IT

Per creare le composizioni più svariate, ispirandosi alle vele che galleggiano sul mare, questa mensola si rende adatta. Realizzata in metallo laccato e disponibile in svariate finiture.

EN

This shelf is suitable to create the most varied compositions, inspired by the sails that float on the sea. Made of lacquered metal and available in various finishes.

RU

Эти полки, напоминающие парусники, скользящие по морской шире, созданы для создания самых разных композиций. Сделаны из крашеного металла и доступны к заказу в различных отделках.

ES

Para crear las más variadas composiciones, inspiradas en las velas que flotan en el mar. Hecho de metal lacado y disponible en varios acabados.

FR

Vela: pour créer les compositions les plus variées, inspirées des voiles qui flottent sur la mer. Fabriqué en métal laqué et disponible en différentes finitions.

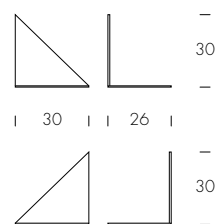

Vela
struttura bronzo pietra/
stone bronze structure (83).



venanzio

Gianmarco Codato, Luciano Trevisiol

IT

Carrello multifunzione, portavivande, tavolino, complemento di design unico per stile: è Venanzio, l'alleato perfetto del living per inedite soluzioni di appoggio. Le forme essenziali, lineari e circolari, esaltano la sua estetica di forte personalità, che si compone di una struttura in metallo verniciato con finitura oro satinato, due ripiani di appoggio in porcellanato e top in vetro fumè.

EN

Multifunctional trolley, lunch box, coffee table, complement of unique design for style: it is Venanzio, the perfect ally of the living room for unprecedented support solutions. The essential linear and circular shapes enhance its strong personality aesthetic, which consists of a painted metal structure with a matt gold finish, two porcelain shelves and a smoked top.

RU

Многофункциональная тележка, подставка для еды, журнальный столик, уникальный предмет мебели - это Venanzio, идеальный союзник гостиной в качестве дополнительного приставного аксессуара. Строгие, прямые и округлые формы подчеркивают его сильную индивидуальную эстетику: лакированная металлическая конструкция в отделке из матового золота, две полки из керамогранита и столешница из дымчатого стекла.

ES

Multifunctional trolley, lunch box, coffee table, complement of unique design for style: it is Venanzio, the perfect ally of the living room for unprecedented support solutions. The essential linear and circular shapes enhance its strong personality aesthetic, which consists of a painted metal structure with a matt gold finish, two porcelain shelves and a smoked top.

FR

Chariot multifonctionnel, mange-debout, table basse, complément d'un design unique pour le style: c'est Venanzio, l'allié parfait du salon pour des solutions de support inédites. Les formes linéaires et circulaires essentielles mettent en valeur son esthétique à forte personnalité, composée d'une structure en métal peint avec une finition or mat, de deux étagères en porcelaine et d'un plateau en fumé.

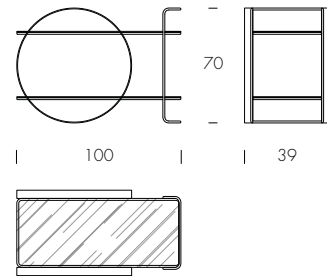

Venanzio
struttura oro opaca / matt gold structure (85);
top vetro fumè trasparente / transparent fumè glass top (V85);
base gres Portoro / Portoro porcelain base (V85P)

wood

Plurimo Design

IT

Wood è due oggetti in uno: un appendiabiti e una consolle in un solo elemento; un oggetto che si sviluppa in orizzontale, nel piano in legno tinto, ed anche in verticale, nelle aste appendiabiti in legno. Vario, leggero e resistente come una foresta di bambù: una forma completamente nuova, esteticamente affascinante.

EN

Wood is two objects in one: a coathanger and a console table; an object with an horizontal dimension - the painted wood shelf - and a vertical dimension - the coathanger poles. Vary, light and resistant, just like a bamboo forest: a completely new, fascinating shape.

RU

WOOD — это два объекта в одном: вешалка для верхней одежды и консольный стол; объект с горизонтальной плоскостью — окрашенной деревянной полкой, и вертикальной плоскостью — стойками вешалки. Разноплановый, легкий и устойчивый, этот предмет мебели напоминает бамбуковый лес: совершенно новая, увлекательная форма.

ES

Wood son dos objetos en uno: percha y mesa consola; un objeto con una dimensión horizontal - el estante de madera pintado - y una dimensión vertical - los ganchos de las perchas. Variado, ligero y resistente, al igual que un bosque de bambú: una forma completamente nueva, fascinante.

FR

Wood combine deux objets en un: un portemanteau et une table console; un objet avec une dimension horizontale - l'étagère en bois peint - et une dimension verticale - le portemanteau. Variable, léger et résistant, comme une forêt de bambou: une toute nouvelle forme fascinante.

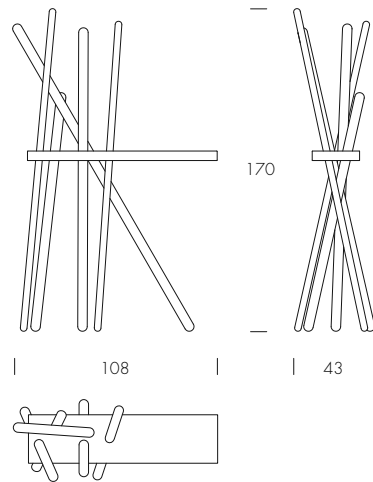

Wood
struttura noce Canaletto/
Canaletto walnut structure (14);
ripiano rosa Agata/Agata pink shelf (68).

amphora

Luca Roccadadria, Ernesto Barbieri

IT

Raffinate lampade a sospensione dal grande effetto scenico, che si possono posizionare a diverse altezze per creare composizioni dinamiche. Amphora, in cilindri di cristallo tonalità argento o fumè, è caratterizzata da una luce morbida e piena che regala un'atmosfera suggestiva.

EN

Refined suspension lamps with a great scenic effect, which can be placed at any different heights to create dynamic compositions. Amphora, in silver or smoked glass cylinders, is characterized by a soft and full light which creates a suggestive atmosphere.

RU

Изысканные подвесные светильники с великолепным акцентом на театральность, которые можно размещать на разной высоте для создания композиций с эффектом движения. Amphora с подвесами цилиндрической формы из серебряного или дымчатого хрустала отличается мягким и насыщенным светом, создающим завораживающую атмосферу.

ES

Refinadas lámparas de suspensión con un gran efecto escénico, que pueden colocarse a diferentes alturas para crear composiciones dinámicas. Amphora, en cilindros plateados o de cristal ahumado, se caracteriza por una luz suave y plena que crea una atmósfera sugerente.

FR

Raffinées lampes à suspension avec un grand effet scénique, qui peuvent être placées à différentes hauteurs pour créer des compositions dynamiques. Amphora, dans des cylindres en cristal argent ou fumé, est caractérisée par une lumière douce et pleine qui donne une atmosphère suggestive.

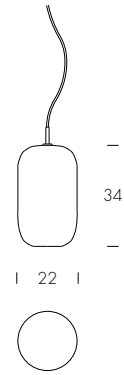

Amphora
struttura specchio argentato /
silver mirror structure (V45).

atomo

Andrea Lucatello

IT

Parmenide affermava che l'Esse è una sfera perfetta, uguale a se stessa nello spazio, chiusa e finita. Così Atomo vuole rappresentare questa idea di unità vista a 360°, con un design composto da tre sfere di dimensioni diverse perfettamente adatto per qualsiasi tavolo e dining room.

EN

Parmenides affirmed that Being is a perfect sphere, equal to itself in space, closed and finite. So Atomo wants to represent this idea of unity seen at 360°, with a design consisting of three spheres of different sizes perfectly suitable for any table and dining room.

RU

Парменид утверждал, что Бытие - идеальная сфера, одинаковая в отношении самой себя в пространстве, замкнутая и законченная. Атомо представляет собой идею элемента, рассматриваемого под углом 360°, задуманного по дизайну, как совокупность трех сфер разных размеров, блестяще подходящих к любому столу и обеденной зоне.

ES

Parménides afirmó que el Ser es una esfera perfecta, igual a sí misma en el espacio, cerrada y finita. Entonces, Atomo quiere representar esta idea de unidad vista a 360°, con un diseño que consta de tres esferas de diferentes tamaños perfectamente adecuadas para cualquier mesa y comedor.

FR

Parménide affirmait que l'Être est une sphère parfaite, égale à elle-même dans l'espace, fermée et finie. Atomo veut donc représenter cette idée d'unité vue à 360°, avec un design composé de trois sphères de différentes tailles parfaitement adaptées à chaque table et salle à manger.

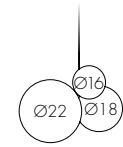
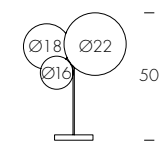

Atomo
vetro fumè trasparente, vetro trasparente, bronzo/
transparent fumé glass, transparent glass, bronze (C).





Atomo
vetro fumè trasparente, vetro trasparente, bronzo/transparent fumè glass, transparent glass, bronze (C).



Atomo
vetro fumè trasparente, vetro trasparente, rame/
transparent fumè glass, transparent glass, copper (A).

bijoux

Angelo Tomaiuolo

IT

Come un prezioso gioiello, la lampada da soffitto Bijoux è un pezzo capace di arricchire ogni ambiente: due sottili ellissi inclinate sostengono il corpo illuminante, una sfera eterea in vetro soffiato dalla colorazione bianco latte, dalla quale affiora una luce che esalta l'ambiente circostante, con un armonioso effetto suggestivo. Bijoux è impreziosita da finiture oro e cromo nero.

EN

Bijoux hanging lamp has the power of enriching any environment like a precious jewel: two slender inclined ellipses support the lighting body and an ethereal sphere in milky white blown glass creating a harmonious suggestive effect. Bijoux is embellished with gold and black chrome finishes.

RU

Подобно драгоценному камню, подвесной светильник Bijoux способен обогатить любое пространство: два тонких наклонных эллипса поддерживают светящийся корпус; свет исходит из эфирной сферы из выдувного стекла молочного цвета, гармонично и чарующе украшающего пространство вокруг. Bijoux украшен золотой и чёрной хромированной отделкой.

ES

La lámpara de suspensión Bijoux tiene el poder de enriquecer cualquier ambiente como una piedra preciosa: dos esbeltas elipses inclinadas sostienen el cuerpo luminoso y una esfera etérea de vidrio soplado blanco lechoso, creando un efecto armonioso y sugerente. Bijoux está acabada en oro y cromo negro.

FR

La suspension Bijoux a le pouvoir d'enrichir n'importe quel environnement comme une pierre précieuse: deux ellipses inclinées et élancées soutiennent le corps lumineux et une sphère éthérée en verre soufflé blanc laiteux qui crée un effet suggestif harmonieux. Bijoux est agrémenté de finitions en or et en chrome noir.

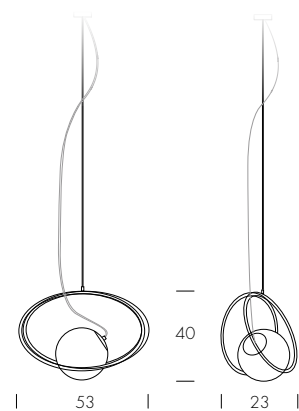

Bijoux

struttura cromo nero e cromo oro/chrome black and chrome gold structure.



breath

Opaca Lab

IT

Il particolare design della lampada Breath si ispira ad un soffione che sparpaglia leggero la sua luce. È disponibile nelle versioni cristallo trasparente e fumè.

EN

The particular design of the Breath lamp is inspired by a dandelion that scatters its light softly. It is available in transparent and smoked glass versions.

RU

Особый дизайн лампы Breath напоминает одуванчик, который рассеивает свет. Доступна в версии из прозрачного или дымчатого стекла.

ES

El particular diseño de la lámpara Breath se inspira en un diente de león que dispersa suavemente su luz. Está disponible en versiones de cristal transparente y ahumado.

FR

Le design particulier de la lampe Breath s'inspire d'un pissenlit qui diffuse doucement sa lumière. Elle est disponible en verre transparent et fumé.

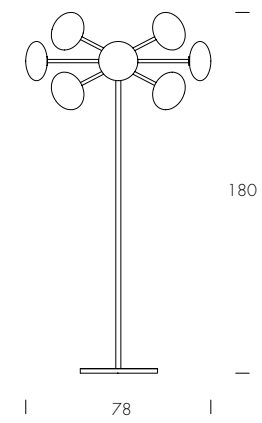
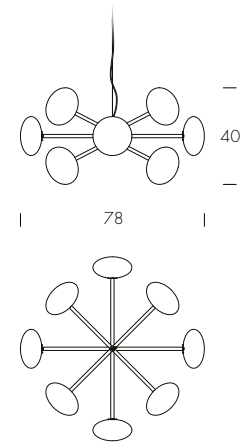

Breath
struttura verniciato nero lucido/shiny black varnished structure (76);
sfere vetro extrachiaro trasparente/transparent extra-clear glass spheres (V100).





Breath
struttura verniciato nero lucido/shiny black varnished structure (76);
sfere vetro fumè trasparente/transparent fumè glass spheres (V85).



IT

Eleganti lampade di design a sospensione, formate da sagome in cristallo trasparente dalle delicate geometrie e dettagli in finitura cromo nero lucido: la luce riverbera attraverso la superficie cannettata del vetro dalle tonalità ambra e fumè, creando una calda atmosfera. Le lampade Chic sono combinabili in molteplici composizioni e posizionabili a diverse altezze e distanze, per personalizzare ogni spazio living. Chic è disponibile anche in versione da tavolo, con base d'appoggio in metallo verniciato con finitura cromo nero lucido.

EN

Elegant design pendant lamps, shaped into transparent crystal silhouettes with delicate geometries and details in glossy black chrome finish: the light reverberates through the shaded surface of amber and smoky glass, creating a warm atmosphere. Chic lamps can be combined in multiple compositions and can be placed at different heights and distances, in order to customize any living space. Chic is also available in a table version, with a base in painted metal with a glossy black chrome finish.

RU

Элегантные дизайнерские подвесные светильники, состоящие из прозрачных хрустальных форм изысканной геометрии и деталей в чёрной блестящей хромированной отделке: свет отражается через ребристую поверхность стекла янтарного или дымчатого оттенка, создавая тёплую атмосферу. Светильники Chic можно объединять в несколько композиций и располагать на разной высоте и расстоянии, персонализируя любое жилое пространство. Chic доступны также в настольной версии с опорным основанием из лакированного металла с блестящей черной хромированной отделке.

ES

Elegantes lámparas de suspensión de diseño, compuestas por formas de cristal transparente con delicadas geometrías y detalles en acabado cromado negro brillante: la luz reverbera a través de la superficie acanalada del vidrio en tonos ámbar y ahumados, creando una atmósfera cálida. Las lámparas elegantes se pueden combinar en múltiples composiciones y colocar a diferentes alturas y distancias para personalizar cualquier espacio habitable. Chic también está disponible en versión de mesa, con base de apoyo en metal pintado con acabado cromo negro brillante.

FR

Élégantes lampes design à suspension, formées par des silhouettes en cristal transparent aux délicates géométries et détails en finition chrome noir brillant: la lumière réverbère à travers la surface cannelée du verre en nuances ambre et fumé, en créant une atmosphère chaleureuse. Les lampes Chic peuvent être combinées en plusieurs compositions et positionnées à différentes hauteurs et distances, afin de personnaliser chaque espace living. Chic est également disponible en version à table, avec base en métal peint avec finition chrome noir brillant.

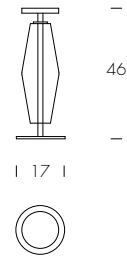
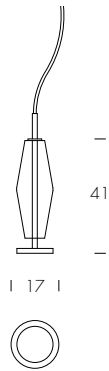

Chic
struttura vetro ambra /
amber glass structure (V55);
struttura vetro trasparente fumè /
transparent fumè glass structure (V85).



Chic
struttura vetro trasparente fumè /
transparent fumè glass structure (V85).



dalì

Tasca Design

IT

Come gli orologi del grande artista Dalì, il vetro in fusione cola sopra steli di legno rovere massiccio con luce led incassata. Nella versione sospesa il tocco in più è dato dal vero cuoio che la sostiene.

EN

Like the watches by the great artist Dalì, the fused glass drips over solid oak wood stems with a recessed LED light. In the hanging version the extra touch is given by the thick leather that supports it.

RU

Как часы великого художника Сальвадора Дали, расплавленное стекло облегает основание из массива дуба со встроенным светодиодом. В случае с подвесной версией, дополнительной особенностью является поддержка из толстой кожи.

ES

Al igual que los relojes del gran artista Dalì, el vidrio de fusión fluye sobre tallos macizos en madera de roble con luz LED empotrada. En la versión suspendida, el cuero que lo soporta da un toque extra.

FR

Comme les horloges du grand artiste Dalì, le verre en fusion coule sur des tiges en bois de chêne massif avec lumière LED encastrée. Dans la version suspendue, le cuir véritable apporte une touche contemporaine supplémentaire.

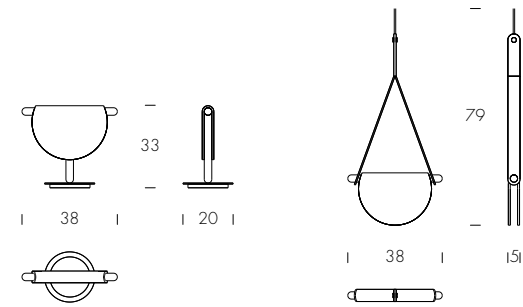

Dalì
vetro in fusione fumè, struttura rovere scuro/
fumè fused glass, dark oak structure (5).



Dali

rovere scuro, cuoio cognac, vetro in fusione fumè/
dark oak, cognac thick leather, fumè fused glass (8);
noce Canaletto, cuoio testa di moro, vetro in fusione trasparente/
Canaletto walnut, dark brown thick leather, transparent fused glass (4);
noce Canaletto, cuoio testa di moro, vetro in fusione fumè/
Canaletto walnut, dark brown thick leather, fumè fused glass (5);
rovere scuro, cuoio testa di moro, vetro in fusione ambra/
dark oak, dark brown thick leather, amber fused glass (12);
noce Canaletto, cuoio cognac, vetro in fusione trasparente/
Canaletto walnut, cognac thick leather, transparent fused glass (01);
rovere scuro, cuoio testa di moro, vetro in fusione fumè/
dark oak, dark brown thick leather, fumè fused glass (11).

dreamy

Opaca Lab

IT

Sognante, morbida e delicata nell'apparire, come un acchiappasogni delicatamente intrecciato. Dreamy è una lampada a sospensione, la cui struttura in metallo cromato contorna un diffusore in vetro in fusione, che permette alla luce di spandersi lieve e tiepida per le vostre stanze. I particolari in legno massiccio sono un ulteriore dettaglio, un particolare di raffinata leggerezza, per una lampada in grado di illuminare con levità ogni ambiente.

EN

Dreamy, apparently soft and delicate, just like a delicately composed dream-catcher. Dreamy is a hanging lamp, with a chromed metal structure that surrounds a fusion glass light-diffuser, so that light can spread softly and warmly through your rooms. The solid wood details, provides a new, further characterization, for a lamp that can gently enlighten any room.

RU

Мечтательный, мягкий и нежный внешний вид, как delicatно переплетенные ловцы снов. Dreamy — это подвесной светильник, хромированная металлическая конструкция которого окружает рассеиватель из сплава стекла, позволяющий мягкому теплomu свету проникать в ваши комнаты. Элементы из цельной древесины являются еще одной деталью, особенностью изысканной легкости, создавая светильник, который может с легкостью освещать любые помещения.

ES

Maravillosa, suave y estéticamente delicada, como un atrapasueños entrelazado cuidadosamente. Dreamy es una lámpara colgante, una estructura en metal cromado que enmarca un cristal difusor, permitiendo a la luz de esparcirse en vuestras habitaciones. Los elementos en madera maciza forman un detalle adicional, un particular de ligereza refinada, para una lámpara capaz de iluminar con ligereza cada ambiente.

FR

Rêveur, souple et esthétiquement délicat, comme des attrape-rêves délicatement tressés. Dreamy est une lampe de plafond, la structure de laquelle - en métal chromé - contourne un diffuseur de lumière en verre, qui permet à la lumière de se disperser légère et tiède pour vos chambres. Les détails en bois massif forment un ultérieur détail, un détail raffinée, léger, pour une lampe qui peut éclairer doucement chaque ambiant.

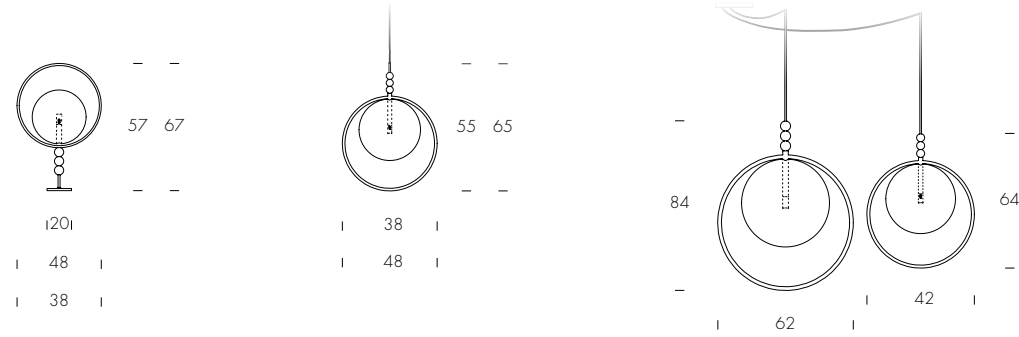

Dreamy
 vetro rosa trasparente, struttura cromo ramato, sfere noce Canaletto/
 transparent pink glass, coppered chrome structure, Canaletto walnut spheres (6);
 vetro fumè trasparente, struttura cromo nero, sfere rovere scuro/
 transparent fumè glass, black chrome structure, dark oak spheres (3).



Dreamy
vetro rosa trasparente, struttura cromo nero, sfere noce Canaletto/
transparent pink glass, black chrome structure, Canaletto walnut spheres (2);
vetro fumé trasparente, struttura cromo ramato, sfere noce Canaletto/
transparent fumé glass, coppered chrome structure, Canaletto walnut spheres (5).



étoile

Andrea Lucatello

IT

Una stella che pende, unica e inimitabile, dal soffitto. Una costellazione di tre, sei, dieci, venti lampade, che riempie ed illumina al meglio ogni stanza. Étoile è stata disegnata per essere parte di un tutto, per combinare giochi di luce e forme essenziali, grazie alla parte superiore in specchio bronzo o oro, che si unisce al vetro trasparente della sua parte illuminante.

EN

One star, hanging from the ceiling, unique, inimitable. A constellation made of three, six, ten, twenty lamps - enlightening and filling in every room in the best way. Étoile was designed to be part of everything, to combine games of lights and essential shapes, thanks to its upper part, made of bronze or golden mirror, that attaches to the transparent glass at its lightening part.

RU

Одна уникальная и неповторимая звезда, свисающая с потолка. Созвездие из трех, шести, десяти, двадцати ламп, которое наилучшим образом наполняет и освещает каждую комнату. Étoile была разработана с тем, чтобы быть частью целого, сочетать игру света и важных форм благодаря верхней части из бронзового или золотого зеркала, в соединении с прозрачным стеклом в своей освещающей части.

ES

Una estrella que cuelga, sola y inimitable, del techo. Una constelación de tres, seis, diez, veinte lámparas, que llena y ilumina perfectamente cada habitación. Étoile fue diseñada para ser parte de un todo, para arreglar juegos esenciales de luz y de formas, gracias a la parte superior en espejo bronce u oro, que se une al cristal transparente de su parte luminosa.

FR

Une étoile qui pend, unique et inimitable, du plafond. Une constellation de trois, six, dix, vingt lampes, qui remplit et illumine chaque pièce parfaitement. Étoile a été dessinée pour être une partie d'un tout, pour combiner des jeux de lumière et des formes essentiels, grâce à la partie supérieure en miroir bronze ou or, qui s'unit au verre transparent de sa partie éclairante.

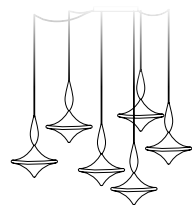
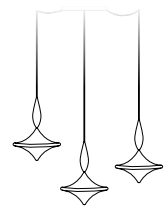
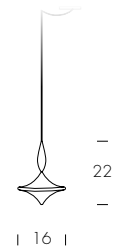

Etoile

vetro trasparente e inserto specchio oro/
transparent glass and gold mirror part (B).

IT

Le lampade a piantana e da tavolo Klimt si distinguono per la loro elegante base a treppiede e paralume in paglia di Vienna, per un living dal fascino indiscusso.

EN

The Klimt floor and table lamps stands out for their elegant tripod base and lampshade in Vienna straw, for a living room with undisputed charm.

RU

Торшеры и настольные лампы Klimt отличаются своим элегантным основанием-штативом и абажуром из венской соломы, придавая гостиной неоспоримый шарм.

ES

Las lámparas de pie y sobremesa Klimt destacan por su elegante base de trípode y pantalla de paja vienesa, para un salón con un encanto indiscutible.

FR

Les lampadaires et lampes de table Klimt se distinguent par leur élégant pied tripode et leur abat-jour en paille de Vienne, pour un salon au charme incontestable.

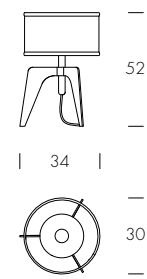
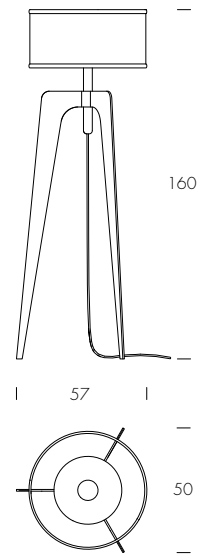

Klimt
struttura titanio/titanium structure (34).

macrabè

Tasca Design

IT

Uno stampo di vetro colato abbinato al legno rovere massiccio con particolari in finitura oro. Una diffusione di luce omogenea per creare più atmosfera nelle sale da pranzo.

EN

A cast glass mold combined with solid oak wood with details in gold finish. A homogeneous diffusion of light to create more atmosphere in the dining rooms.

RU

Форма из литого стекла, соединённая с массивом дуба и металлическими деталями в золотой отделке. Равномерное распределение света для создания ещё большей атмосферы в столовой.

ES

Un molde de vidrio fundido combinado con madera maciza de roble con detalles en acabado dorado. Una difusión homogénea de la luz para crear más ambiente en los comedores.

FR

Un moule en verre coulé combiné avec du bois de chêne massif avec des détails en finition dorée. Une diffusion homogène de la lumière pour créer plus d'ambiance dans les salles à manger.

Macrabè
struttura rovere scuro/dark oak structure (16);
vetro in fusione fumè/fumè fused glass (VF87).

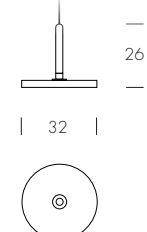
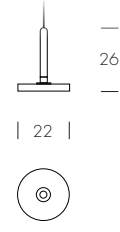
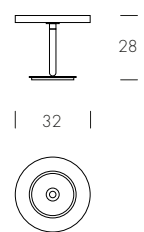

Macrabè
struttura noce Canaletto e rovere scuro/
Canaletto walnut and dark oak structure (14, 16);
vetro in fusione trasparente e fumè/
transparent and fumè fused glass (VF81, VF87).



mandala

Angelo Tomaiuolo

IT

Lampada boule con un tubolare luminoso nel centro delle sfere, sospese da un leggero filo metallico, disponibile anche in versione da appoggio.

EN

Boule lamp with a luminous tube in the centre of the spheres suspended by a light metal wire. Also available in the table lamp version.

RU

Лампа-шар со светящейся трубкой в центре сферы, подвешенной на легком металлическом проводе, также доступна в версии настольной лампы.

ES

Lámpara Boule con un tubo luminoso en el centro de las esferas suspendido por un ligero hilo metálico. También disponible en versión lámpara de sobremesa.

FR

Lampe boule avec un tube lumineux au centre des sphères, suspendu par un fil métallique léger. Existe également en version lampe de table.

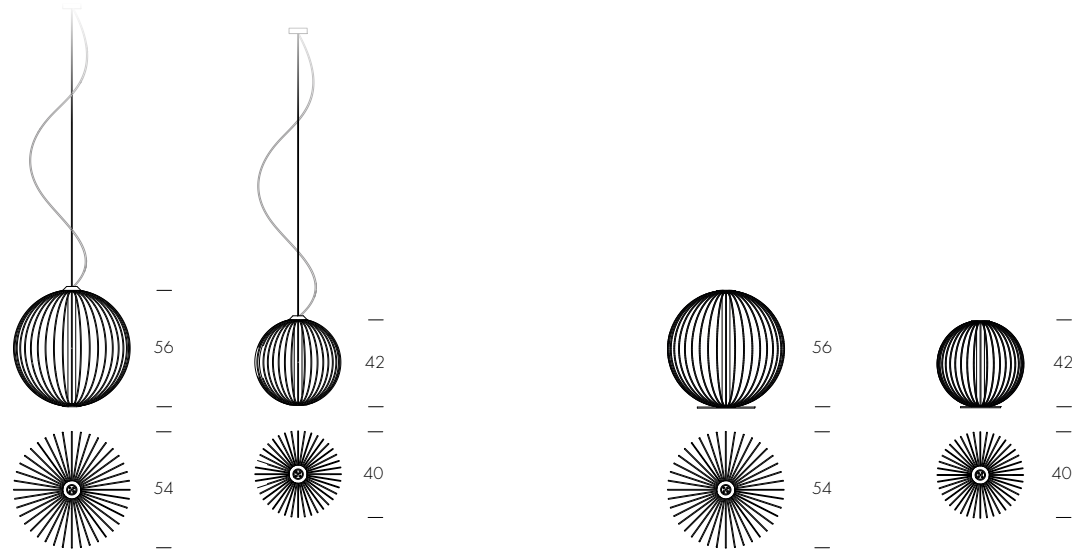

Mandala
struttura oro opaco/matt gold structure (85).

Mandala
struttura oro opaco/matt gold structure (85).



ming

Ernesto Barbieri

IT

Ming si compone di dieci o venti luci, poste su diversi livelli per creare un effetto di luce che sia funzionale ed esteticamente eccitante ad un tempo. La plafoniera, un cerchio perfetto, sostiene fili quasi invisibili che terminano in una dolce coppa in vetro trasparente o fumé.

EN

Ming is composed by ten, or twenty lamps, hanging at different levels to create a lighting effect both functional and aesthetically fascinating. The ceiling plate, a perfect circle, supports seemingly invisible chords that end in a sweet, transparent or fumé glass cup.

RU

Ming состоит из десяти или двадцати лампочек, расположенных на разных уровнях, создающих одновременно функциональный и эстетически красивый световой эффект. Потолочный светильник, идеальный круг, поддерживает почти невидимые провода, заканчивающиеся изящной чашей из прозрачного или затемненного стекла.

ES

Ming se compone de diez o veinte luces, puestas en varios niveles para crear un efecto ligero que sea funcional y estéticamente excitante al mismo tiempo. El plafón, un círculo perfecto, apoya hilos casi invisibles, que acaban en un dulce cubilete en cristal transparente o fumé.

FR

Ming se compose de dix ou vingt lumières, posées sur des niveaux différents pour créer un effet de lumière qui soit fonctionnelle et esthétiquement excitante. Le plafond, un cercle parfait, soutient des fils presque invisibles qui terminent dans une douce coupe en verre transparent, ou fumé.

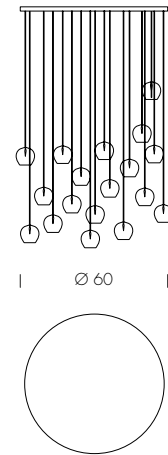
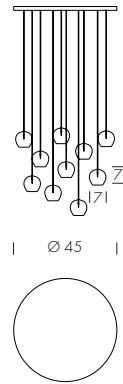

Ming
struttura vetro trasparente/
transparent glass structure (V81).

miss

Opaca Lab

IT

Una boule di vetro satinato che porta un elegante cappellino in metallo come le dame più eleganti di un tempo. Da questa ispirazione nasce Miss disponibile in due altezze.

EN

A satin glass boule that carries an elegant metal hat like the most elegant ladies of the past. From this inspiration, Miss is born and is available in two heights.

RU

Плафон из сатинированного стекла, несущий элегантную металлическую шляпку, как самые элегантные леди прошлых лет. Именно эта ассоциация и вдохновила создателей торшера. Доступны две высоты на выбор.

ES

Un boule de cristal satinado que lleva un elegante sombrero de metal como las damas más elegantes del pasado. De esta inspiración viene Miss disponible en dos alturas.

FR

Une boule en verre satiné qui porte un élégant chapeau en métal comme les dames les plus élégantes du passé. De cette inspiration vient Miss disponible en deux hauteurs.

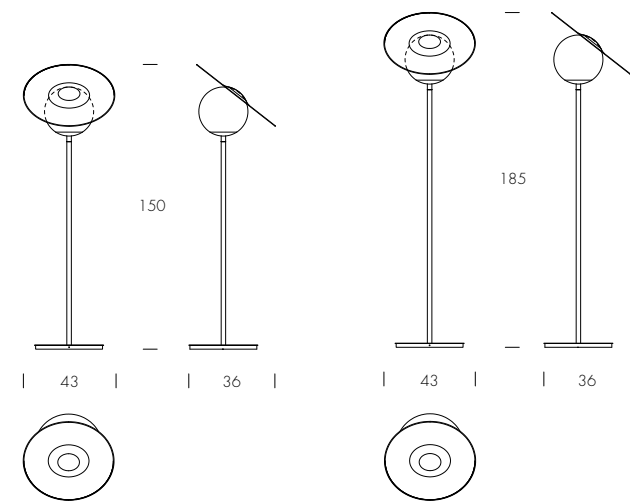

Miss
struttura bronzo pietra/stone bronze structure (83).

odissea

Angelo Tomaiuolo

IT

Un lancio, un arco sospeso e onnicomprensivo, che lavora svolgendosi nel mezzo del vostro living. Una linea metallica dalla lavorazione semplice e delicata, che termina in una lampada tonda e piatta. Minimal e raffinata, Odissea si illumina grazie alla tecnologia led, rendendo la propria bellezza sinonimo di funzionalità.

EN

An arch, hanging widely, working as it spreads through your living. A metal line, simply, delicately crafted, ending in a round, thin lamp. Minimal, refined, Odissea's light uses LED technology, which makes its beauty synonymous with functionality.

RU

Подвесная и всеохватывающая арка, размещенная посреди вашей гостиной. Металлическая линия простой и тонкой отделки, заканчивающаяся круглой и плоской лампой. Минималистичный и изысканный светильник Odissea освещает благодаря светодиодной технологии, что делает его красоту синонимом функциональности.

ES

Un lanzamiento, un arco suspendido y onnicomprensivo, que vive en el medio de tu salón. Una línea metálica trabajada simplemente y con delicadeza, que termina en una lámpara redonda y plana. Minimal y refinada, Odissea se ilumina gracias a la tecnología LED, haciendo que su belleza sea sinónimo de funcionalidad.

FR

Un saut, un arc suspendu et global, qui travaille en se déroulant dans le moyen de votre living. Une ligne métallique, un travail simple et délicat, qui termine dans une lampe ronde et plat. Minimal et raffinée, Odissea s'éclaire avec technologie led, en rendant sa beauté synonyme de fonctionnalité.

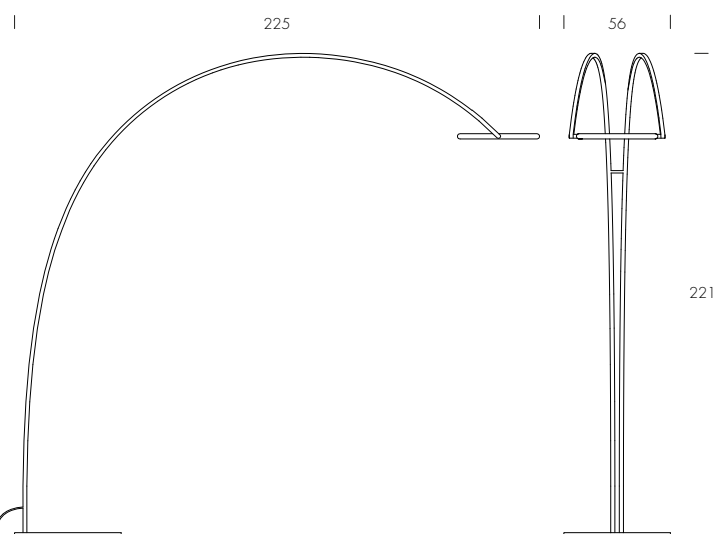

Odissea
struttura grigio carbone/carbon grey structure (10).

pagoda

Luca Roccadadria, Ernesto Barbieri

IT

Come lanterne sospese, le lampade Pagoda si caratterizzano per le loro forme dolci e rotonde che tracciano un'illuminazione suggestiva e delicata. Posizionabili a diverse altezze e distanze, esaltano l'ambiente circostante con un armonioso effetto suggestivo. Pagoda è disponibile anche in versione da terra e tavolo, con base d'appoggio in metallo verniciato con finitura cromo lucido.

EN

Like sort of suspended lanterns, Pagoda lamps are characterized by their soft and round shapes which give a suggestive and delicate lighting. Placed at different heights and distances, they enhance the surrounding ambience with a harmonious effect. Pagoda is also available in floor and table version, with base in painted metal with glossy black chrome finish.

RU

Как и подвесные фонари, светильники Pagoda отличаются приятными округлыми формами, которые создают живописное мягкое освещение. Устанавливаемые на разной высоте и расстоянии, они подчеркивают окружающее пространство благодаря своему гармоничному завораживающему эффекту. Pagoda также доступна в версии напольного светильника и настольной лампы с опорным основанием из лакированного металла в отделке черный глянцевый хром.

ES

Al igual que los farolillos suspendidos, las lámparas Pagoda se caracterizan por sus formas dulces y redondas que crean una iluminación sugerente y delicada. Colocables a diferentes alturas y distancias, realzan el entorno circundante con un efecto sugerente armonioso. Pagoda también está disponible en la versión de suelo y de mesa, con base de apoyo en metal pintado con acabado cromo negro brillante.

FR

Comme des lanternes suspendues, les lampes Pagoda se caractérisent par leurs formes douces et rondes qui tracent un éclairage suggestif et délicat. Positionnables à différentes hauteurs et distances, elles exaltent l'ambiance avec un effet suggestif et harmonieux. Pagoda est également disponible en version sur pied et table, avec base métallique peinte en finition chrome noir brillant.

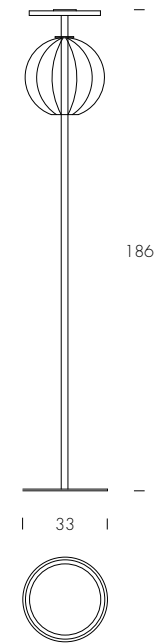
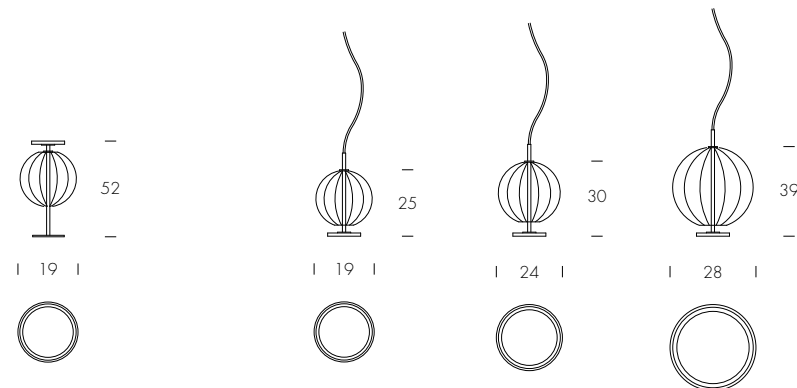

Pagoda
struttura vetro trasparente fumè /
transparent fumè glass structure (V85);

struttura vetro ambra /
amber glass structure (V55).



Pagoda
struttura vetro ambra / amber glass structure (V55).

pandora light

Nicola Tonin

IT

Preziosa, lussuosa, elegante nell'accezione più contemporanea: Pandora Light pende dal soffitto, una composizione di rovere, noce, oro, platino, vetri trasparenti, grey, rosa o ambra. La fonte di luce del proprio living può diventare così il fulcro del suo stile.

EN

Precious, luxurious, elegant in the most contemporary of ways: Pandora Light hangs from the ceiling, made of oak, walnut, gold, platinum, transparent glasses, or grey, pink, amber. Choose, and make the light of your living room, be the best representation of its style.

RU

Драгоценный, роскошный, элегантный в самом современном смысле: Pandora Light свисает с потолка, композиция из дуба, грецкого ореха, золота, платины, прозрачного стекла, серого, розового или янтарного. Таким образом, источник света вашей гостиной может стать душой её стиля.

ES

Preciosa, lujosa, elegante en el sentido más contemporáneo: Pandora Light cuelga del techo, una composición de roble, nogal, oro, platino, cristales transparentes, grey, rosa o ámbar. La fuente de luz de vuestro salón puede convertirse de esta manera, en el núcleo de su estilo.

FR

Précieuse, luxueuse, élégante d'une façon la plus contemporaine: Pandora Light est pendue au plafond, une composition de chêne, noyer, or, platine, verres transparents, gris, rose ou ambre. La source de lumière de votre living peut devenir ainsi le cœur de son style.

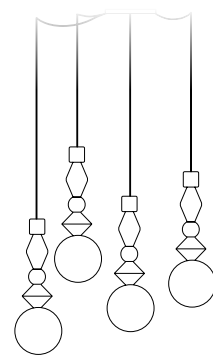
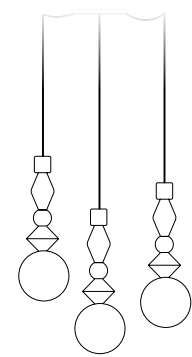
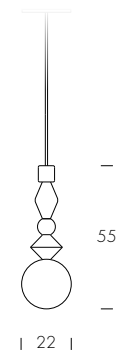

Pandora light
sfera vetro fumè trasparente, rovere scuro, vetro rosa, platino/
transparent fumè glass sphere, dark oak, pink glass, platinum (4).

retrò

Andrea Lucatello

IT

Retrò è una lampada che porta il nuovo contemporaneo in un universo senza tempo, con una struttura in metallo cromato che ricorda come forma e impostazione le più belle lampade ad olio dei tempi andati, e la combina con una luce contemporanea, chiara e raffinata. Disponibile nelle versioni da tavolo o a sospensione, Retrò può letteralmente rapire l'estetica contemporanea e trasportarla in un altro tempo.

EN

Retrò is a lamp designed to bring the new contemporary into a timeless universe, with a chromed metal structure that reminds the shape of the most beautiful oil lamps, from the old times and then combines it with contemporary, clear and refined light. A hanging version and a table version are available, and both can steal a contemporary aesthetic, to bring it to another time.

RU

Retrò — это лампа, которая переносит новую современность в неподвластную времени вселенную, с конструкцией из хромированного металла, которая своей формой и параметрами напоминает самые красивые масляные лампы прошлых лет и сочетает её с современным светом, ясным и изысканным. Retrò, доступная в настольной или подвесной версии, может буквально завладеть современной эстетикой и перенести её в другое время.

ES

Retrò es una lámpara que mueve el nuevo contemporáneo en un universo sin tiempo, con una estructura en metal cromado que recuerda como forma las lámparas de aceite del pasado, y la une a una luz contemporánea, clara y refinada. Disponible en las versiones de mesa o colgante, Retrò puede literalmente raptar la estética contemporánea y transportarla en un otro tiempo.

FR

Retrò est une lampe qui porte le nouveau contemporain dans un univers sans temps, avec une structure en métal chromé qui rappelle les plus belles lampes à huile des vieux temps, et l'unit à une lumière contemporaine, claire et raffinée. Disponible en version de table ou de plafond, Retrò peut littéralement enlever l'esthétique contemporaine et la transporter dans un autre temps.

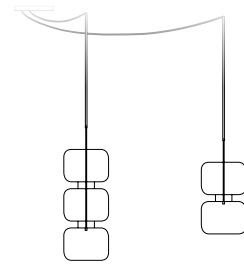
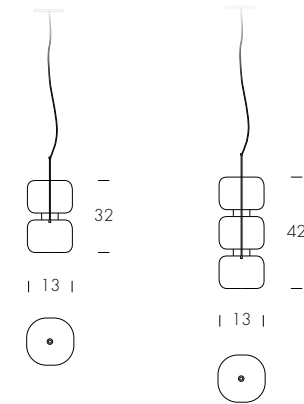
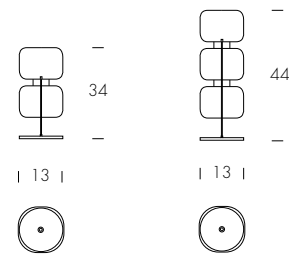

Retrò
sfere vetro bronzo e trasparente/
bronze and transparent glass sphere (V84, V81).



Retrò
sfere vetro bronzo e trasparente/
bronze and transparent glass sphere (V84, V81).



rivalto

Ernesto Barbieri

IT

Con la tecnica plissé soleil, caratterizzata dalle pieghe strette e regolari che si irradiano come raggi di sole, Rivalto nasce come testimonial di armonia ed eleganza firmato Tonin Casa.

EN

With the plissé soleil technique, characterized by the tight and regular folds that radiate like sunbeams, Rivalto was born as a testimonial of harmony and elegance signed by Tonin Casa.

RU

Выполненная в технике plissé soleil, характеризующей жесткими прямыми складками, расходящимися в разные стороны, как лучи солнца, лампа Rivalto зародилась в качестве свидетельства гармонии и элегантности Tonin Casa.

ES

Con la técnica plissé soleil, caracterizada por los pliegues apretados y regulares que irradian como rayos de sol, Rivalto nació como un testimonio de armonía y elegancia firmado por Tonin Casa.

FR

Avec la technique du plissé soleil, caractérisée par les plis serrés et réguliers qui rayonnent comme les rayons du soleil, Rivalto est né comme un témoignage d'harmonie et d'élégance signé par Tonin Casa.

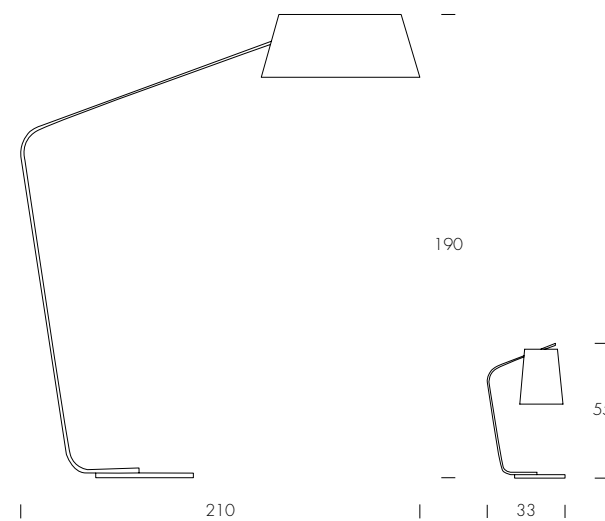

Rivalto
plissé nero/black plissé (02).



Rivalto
plissé nero/black plissé (02).

carta da parati/wallpaper

IT

Un'antica arte riprende vita e si tinge delle espressioni più contemporanee e vitali. Il desiderio di personalizzare ogni singolo punto del proprio living, vive e respira grazie alle carte da parati, i cui colori, le cui forme, le cui fantasie sanno concedere grazia oppure forza, levità oppure colore, ad ogni stanza. Tutto si forma in un gioco di colori e geometrie, in un caso, e disegni e luce nell'altro. Vi è, qui, la possibilità di arricchirsi di ogni variante possibile.

Ogni stanza desidera essere deliziosa in ogni sua parte, a partire dai dettagli più minuti, e via via completandosi con gli oggetti più visibili. Le nostre carte da parati suggeriscono stupore, un desiderio di vita pensato per espandere l'universo della propria casa, e renderlo infinitamente prezioso.

EN

An ancient art comes back to life and gains the most contemporary and lively expressions. The wish for a completely customized realization in your own living space lives and breathes, thanks to these wallpapers. The colors, the shapes, the decorations, give grace rather than strength, lightness rather than color. In every single room. Everything takes shape in a game of colors and geometries, from one side, and drawings and light, from the other. Here, we have the chance to enrich oneself with every possible variation.

A room should be delightful in every possible way, starting from the smallest detail, and going up to the most in-sight objects. Our wallpapers suggest a wonder, a lust for life thought to expand the universe of your own home, and to make it the most precious.

RU

Старинное искусство возвращается в жизнь, приобретая наиболее современные и живые выражения. Желание реализовать свое жилое пространство абсолютно персонализированным способом возрождается и дышит благодаря этим обоям. Цвета, формы, элементы украшения придают изящество или силу, воздушность или насыщенность. Всё приобретает форму через игру цвета и геометрии, с одной стороны, изображения и света, с другой. В данном случае у нас есть возможность обогатить воображение всеми перечисленными вариантами. Каждая комната должна быть неотразима любым возможным способом, начиная от маленьких и заканчивая наиболее видимых деталей. Наши обои предлагают волшебство, желание жизни расширить вселенную собственного дома, сделав его наиболее значимым элементом.

ES

Un arte antiguo vuelve a la vida y adquiere las expresiones más contemporáneas y vivas. El deseo de una realización completamente personalizada en su propio espacio vital vive y respira, gracias a estos fondos de pantalla. Los colores, las formas, las decoraciones, dan gracia en lugar más que fuerza, ligereza en lugar de color. En cada habitación. Todo toma forma en un juego de colores y geometrías, por un lado, y dibujos y luz, por el otro. Aquí, tenemos la oportunidad de enriquecernos con cada variación posible. Una habitación debe ser encantadora en todas las formas posibles, desde el más mínimo detalle hasta los objetos más visibles. Nuestros fondos de pantalla sugieren una maravilla, una lujuria por la vida pensada para expandir el universo de su propio hogar y hacer que sea el más preciado.

FR

Un art ancien renaît et se teint des expressions les plus contemporaines et les plus vitales. L'envie de personnaliser chaque point de votre salon vit et respire grâce aux papiers peints, dont les couleurs, dont les formes, dont les décorations savent accorder grâce ou force, légèreté ou couleur, à chaque pièce. Tout se forme dans un jeu de couleurs et de géométries, dans un cas, et de dessins et de lumières dans l'autre. Il y a ici la possibilité de s'enrichir de toutes les variantes possibles. Chaque chambre veut être délicate dans chaque partie, en commençant par les moindres détails et en se complétant progressivement avec les objets les plus visibles. Nos papiers peints suggèrent l'étonnement, un désir de vivre conçu pour élargir l'univers de votre maison et le rendre infiniment précieux.

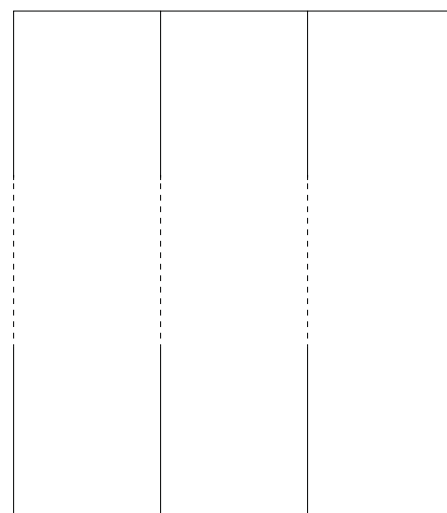

| 60 | 60 | 60 |



Sesto acuto black
Carta da parati/Wallpaper

Rombi
Carta da parati/Wallpaper



Boiserie
Carta da parati/Wallpaper



Read Leaves
Carta da parati/Wallpaper



Intarsio
Carta da parati/Wallpaper



carte da parati/wallpapers

Tonin Casa Creatives



black marble

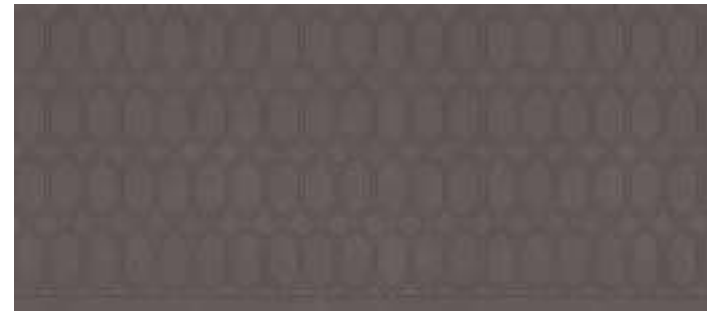

boiserie



del rey_mud



fiamminga_burgundy red



chicory



concrete

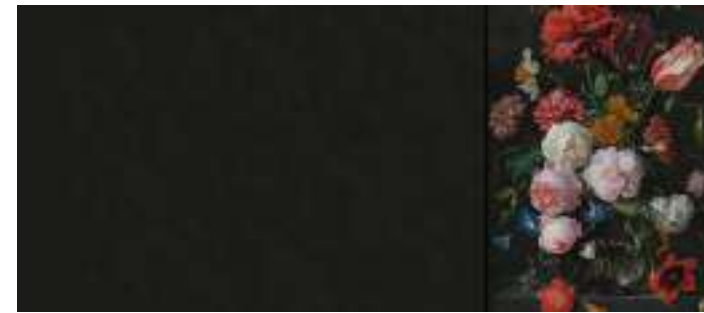

fiamminga_dark grey

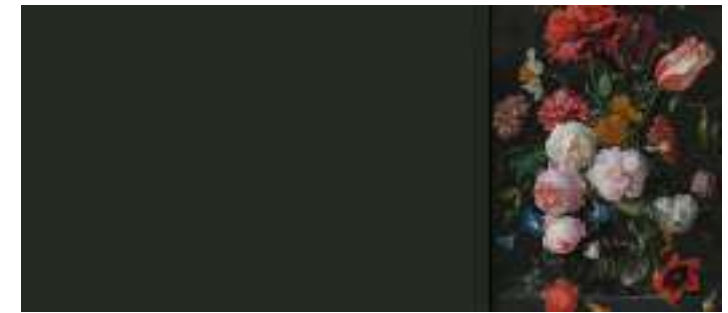

fiamminga_dark green



oil blue decor



red decor



autumn flowers



jeans flowers



yellow decor

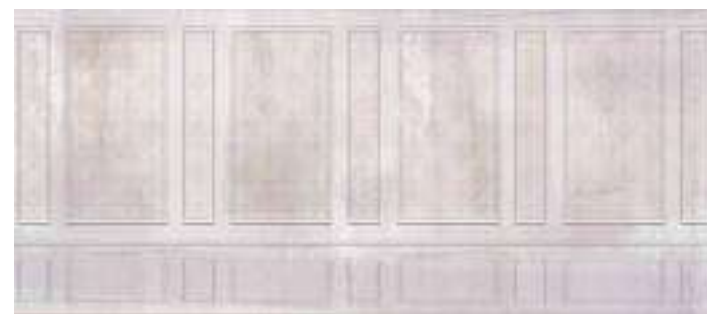

del rey_light



romantic flowers



spring flowers



gatsby_arch

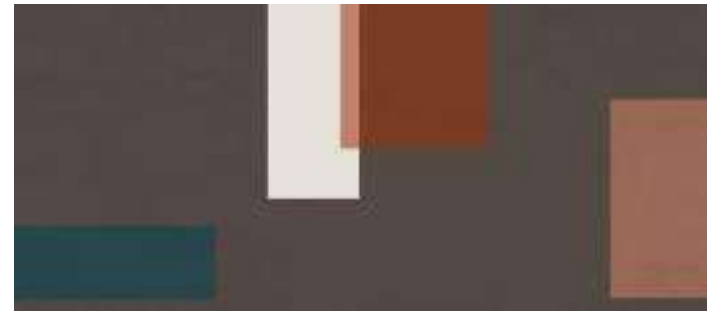

gatsby_dark



beige material



orange material



gatsby_gold



intarsio



read leaves

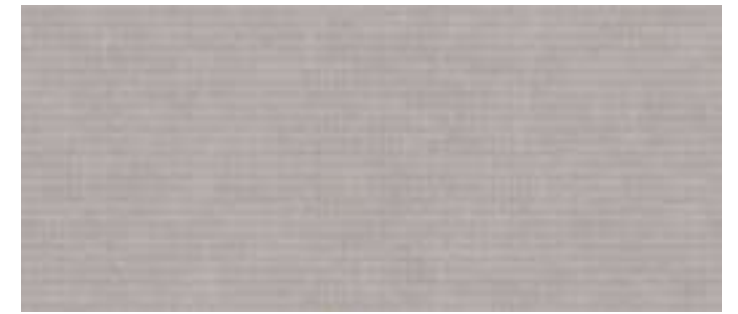

rombi



jungle



luxury



villa antica



vintage flowers



marrakesh



marrakesh mosaic



amaryllis



bali touch



clay symphony



creative leaves



bloom



brick ground



flower bomb



night forest



calla



chevron



plaster



cathedral grey



cathedral multicolor

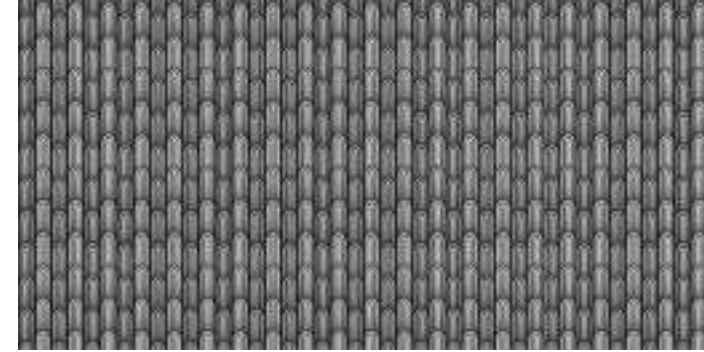

sesto acuto black



sesto acuto brown



helm beige

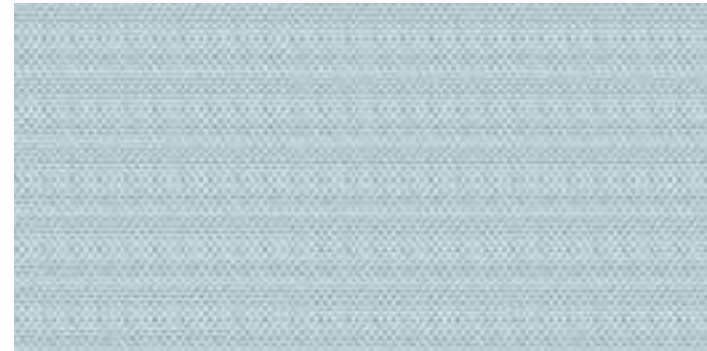

helm turquoise



tides grey



tides ivory

IT

Testa di moro, beige, fango, azzurro e marrone chiaro: 5 colori racchiusi in un tappeto dalla straordinaria eleganza che si adatta ai più pregiati tavoli firmati Tonin Casa.

EN

Dark brown, beige, mud, light blue and light brown. 5 colours enclosed in a carpet with extraordinary elegance that adapts to the finest Tonin Casa tables.

RU

Тёмно-коричневый, бежевый, болотный, голубой и светло-коричневый: пять цветов в составе ковра необычайной элегантности, сочетающимся с самыми значимыми столами Tonin Casa.

ES

Marrón oscuro, beige, barro, azul claro y marrón claro. 5 colores encerrados en una alfombra de extraordinaria elegancia que se adapta a las mejores mesas Tonin Casa.

FR

Marron foncé, beige, boue, bleu clair et marron clair. 5 couleurs réunies dans un tapis d'une extraordinaire élégance qui s'adapte aux tables les plus raffinées de Tonin Casa.

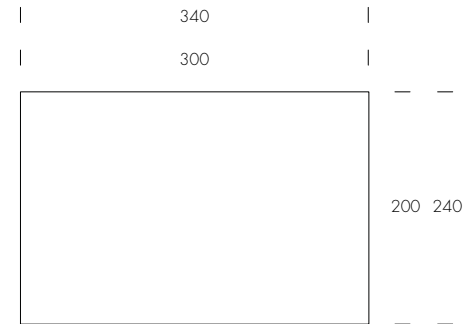

boccioni

Ernesto Barbieri

IT

Boccioni è un tappeto a filato industriale, con un intarsio vintage nelle finiture color ecru e nero, o color marsala e testa di moro.

EN

Boccioni is a machine woven rug with a vintage inlay. Versions: ecru and black; marsala red and dark brown.

RU

Восcioni — это ковер машинного тафтинга с винтажной мозаикой. Расцветки: экрю и черный; марсала красный и темно-коричневый.

ES

Boccioni es una alfombra tejida a máquina con incrustación vintage. Versiones: crudo y negro; rojo marsala y marrón oscuro.

FR

Boccioni est un tapis tissé à la machine avec une incrustation vintage. Versions: écru et noir; rouge marsala et brun foncé.

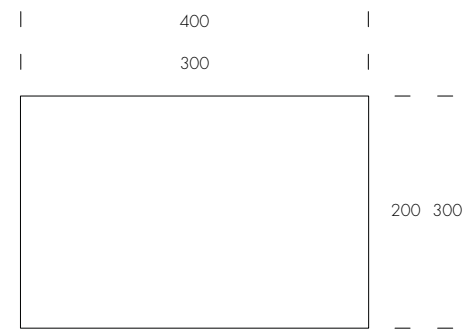

essence

Ernesto Barbieri

IT

Essence è un tappeto a lavorazione jacquard, in cotone e cinghia, dall'effetto industrial chic e dalle tonalità materiche. Essence è disponibile in una gamma di dimensioni differenti, nel melange oro o argento.

EN

Essence is a jacquard carpet, made of cotton and chenille, with an industrial chic effect and textured effects. Essence is available in a range of different sizes, in gold or silver mélange.

RU

Essence – жаккардовый ковер из хлопка и шенилла с эффектом индустриального шика и оттенками материалов. Essence доступен в меланжевом золоте или серебре разных размеров.

ES

Essence es una alfombra jacquard, de algodón y chenilla, con un efecto industrial chic y matices matéricos. Essence está disponible en una gama de diferentes tamaños, en oro melange o plata.

FR

Essence est un tapis jacquard, en coton et chenille, effet industriel chic et avec tonalités matériques. Essence est disponible dans une gamme de différentes tailles, en mélange or ou argent.

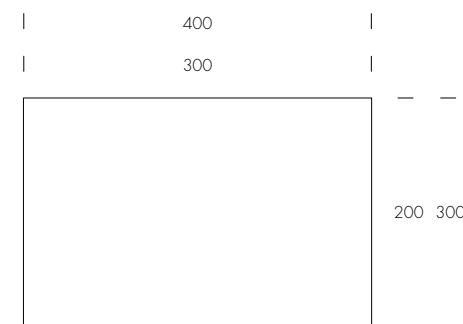

Essence
colore melange nero - argento / black - silver melange colour.

IT

Gea è un tappeto a lavorazione jacquard, in cotone e ciniglia, dalle calde tonalità che richiamano la terra. Gea è disponibile in una gamma di dimensioni differenti ed è realizzato sia nel formato rotondo che rettangolare.

EN

Gea is a jacquard carpet, made of cotton and chenille with warm tones which make thinking to earth. Gea is available in a range of different sizes and is made in both round and rectangular format.

RU

Жаккардовый ковёр из хлопка и шенилла с необычной пиксельной текстурой; доступен в различных размерах серо-синего и бежево-зеленого цвета.

ES

Gea es una alfombra jacquard, de algodón y chenilla, de tonos cálidos que recuerdan a la tierra. Gea está disponible en diferentes tamaños y se fabrica tanto en formato redondo como rectangular.

FR

Gea est un tapis jacquard, en coton et chenille, avec tonalités chaudes qui rappellent la terre. Gea est disponible dans une gamme de tailles différentes et est fabriqué à la fois en forme ronde et rectangulaire.

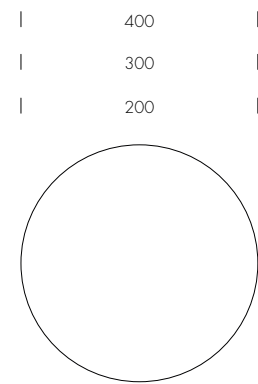
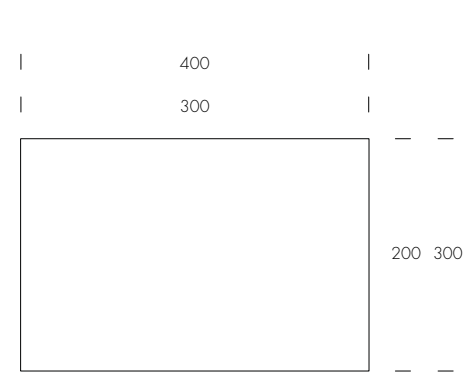

Gea
colore perla / pearl colour.

giotto

Ernesto Barbieri

IT

Giotto è un tappeto a filato industriale, con una fantasia a rombi di colore bianco e nero, e impreziosito da frange.

EN

Giotto is a black and white, fringed, rhombus patterned, machine woven rug.

RU

Giotto — черно-белый бахромчатый ковер машинного тафтинга в ромб.

ES

Giotto es una alfombra blanca y negra tejida a máquina con un estampado de rombos y con flecos.

FR

Giotto est un tapis à franges noir et blanc, tissé à la machine, à motif en losange.

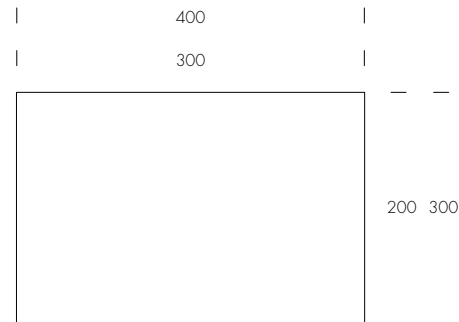

palmanova

Ernesto Barbieri

IT

Palmanova è un tappeto a filato industriale, impreziosito da un damasco centrale e da frange. Disponibile in un melange nero e oro, o nero e argento.

EN

Palmanova is a fringed, machine woven rug, with a precious central damask. Versions: black and gold; black and silver.

RU

Palmanova — бахромчатый нo-вер машинного тафтинга с до-рогим центральным дамаско-вым узором. Модели: чернoй и золотой; чернoй и серебри-стый.

ES

Palmanova es una alfombra tejida a máquina con flecos, con un precioso damasco en el centro. Versiones: negro y oro; negro y plata.

FR

Palmanova est un tapis à franges, tissé à la machine, avec un précieux damassé au centre. Versions: noir et or; noir et argent.

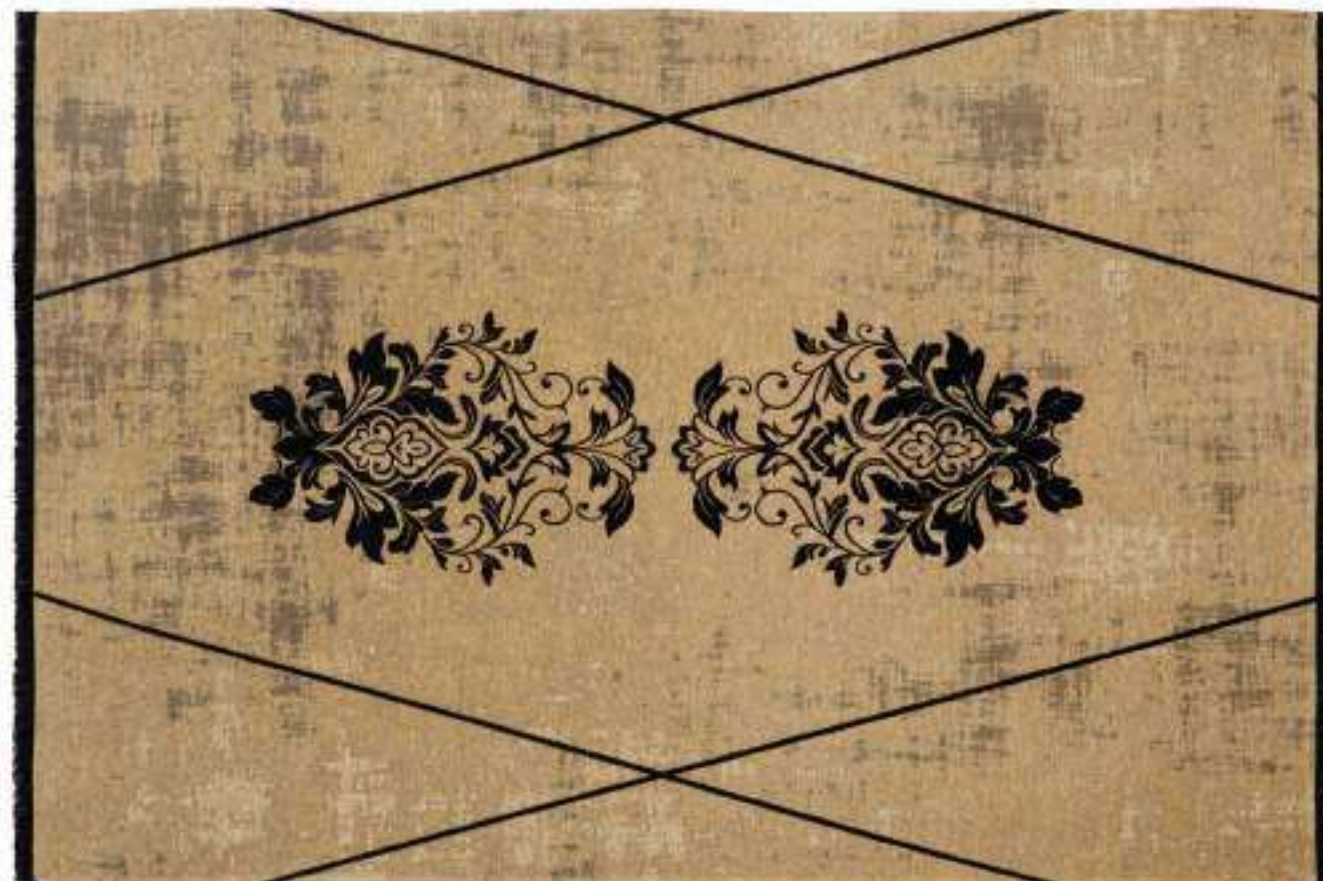
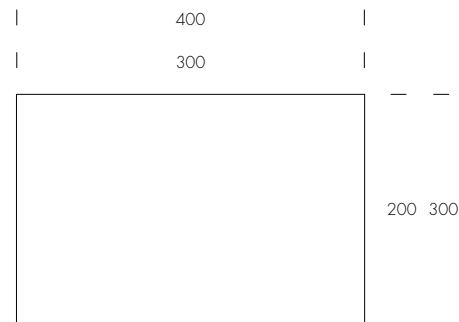

pixel

Ernesto Barbieri

IT

Tappeto a lavorazione jacquard, in cotone e ciniglia dalla particolare trama a effetto pixel, disponibile in una gamma di dimensioni differenti e nelle varianti colore grigio-blu e beige-verde.

EN

Pixel is a jacquard carpet, made of cotton and chenille with a particular pixel-effect texture, available in a range of different sizes and in grey-blue and beige-green colours.

RU

Жаккардовый ковёр из хлопка и шенилла с необычной пиксельной текстурой; доступен в различных размерах серо-синего и бежево-зеленого цвета.

ES

Alfombra jacquard, de algodón y chenilla con una particular textura efecto pixel, disponible en diferentes tamaños y en colores gris azulado y beige verdoso.

FR

Tapis jacquard, en coton et chenille de la texture particulière à effet pixel, disponible dans une gamme de tailles différentes et dans les variantes de couleur gris-bleu et beige-vert.

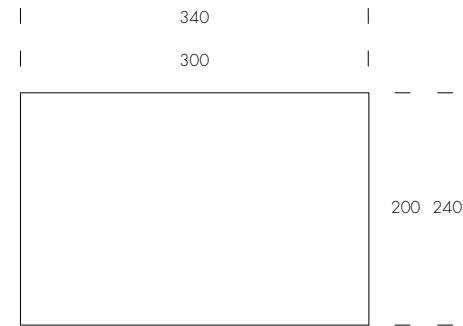

vintage

Ernesto Barbieri

IT

Unione di eleganza e vintage caratterizzano questo tappeto a lavorazione jacquard, in cotone e ciniglia. L'effetto particolare del suo tessuto è dato dai tenui contrasti cromatici, dalle tonalità ecru o dai contrasti più forti della variante grigia.

EN

This jacquard, cotton and chenille carpet combines elegance and vintage. The particular effect of its fabric is given by the soft color contrasts, the ecru shades or the stronger contrasts of the gray variant.

RU

Союз элегантности и винтажности характеризует этот жаккардовый ковёр из хлопка и шенилла. Особый эффект ткани придают мягкие цветовые контрасты оттенков экрю или более сильные контрасты оттенков серого.

ES

Una unión de elegancia y vintage caracteriza esta alfombra jacquard, en algodón y chenilla. El efecto particular de su tejido lo dan los suaves contrastes de color, los tonos crudos o los contrastes más fuertes de la variante gris.

FR

Une union d'élégance et stil vintage caractérisent ce tapis jacquard, coton et chenille. L'effet particulier de son tissu est donné par les subtils contrastes chromatiques, les tons écrus ou les contrastes plus forts de la variante grise.

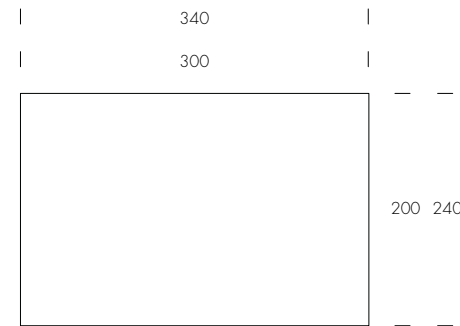

anfora

IT

Le forme più classiche entrano a pieno titolo nel regno del design, grazie a particolari che le rendono innovative: Anfora di Tonin Casa, una bottiglia che grazie alle sue righe in rilievo diviene un oggetto di decoro, un dettaglio di raffinata eleganza.

EN

The most classical shapes enter into the realm of interior design thanks to details that make them innovative: Anfora by Tonin Casa, a bottle that thanks to its relief lines becomes a decoration, an extremely elegant detail.

RU

Все более классические формы становятся господствующими в королевстве интерьера благодаря своим инновационным деталям: Anfora от Tonin Casa — предмет, который за счет своих рельефных полос становится элементом декора, деталью изысканной элегантности.

ES

Las formas más clásicas entran de pleno derecho en el reinado del interior design, gracias a detalles que los hacen innovadoras: Anfora de Tonin Casa, una botella que se vuelve decoración, gracias a sus rayasen relieve, un detalle de la elegancia refinada.

FR

Les formes les plus traditionnelles entrent de plein droit dans le domaine du design, grâce à des détails innovants qui les rendent innovantes: Anfora de Tonin Casa, une bouteille qui, grâce à ses lignes en relief, devient un objet décoratif, un détail élégant et raffiné.

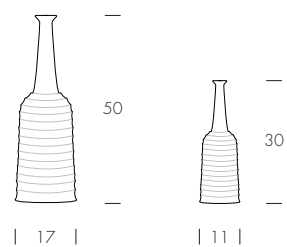

aria & bulbo

IT

I vasi in ceramica di Tonin Casa: Aria si distingue per la forma particolare, che si spezza al centro e si assottiglia verso il collo. Disponibili nelle versioni Small e Large, con tinta opaca o lucida. Bulbo è un gruppo di vasi in ceramica semplici e delicati, che fungono agilmente da svuotatasche o da soprammobili. Disponibili nelle versioni Small, Medium e Large, con tinta opaca o lucida.

EN

Tonin Casa's ceramic vases: Aria has a unique shape that stops at its heart, and gets thinner as it goes up. Versions: matt, or glossy; small, or large. Bulbo is a collection of simple and delicate ceramic pots, useful as ornaments or to empty your pockets. Versions: matt, or glossy; small, medium and large.

RU

Керамические вазы Tonin Casa: Aria имеет уникальную форму, которая прерывается в центре, и становится тоньше при подъеме вверх. Варианты: матовые или глянцевые; большие или маленькие. Bulbo — коллекция простых и тонких керамических горшков, которые станут отличным украшением или помогут опустошить ваши карманы. Варианты: матовые или глянцевые; маленькие, средние и большие.

ES

Jarrones de cerámica de Tonin Casa: Aria tiene una forma única que se interrumpe en el corazón y se hace más delgada al subir. Versiones: mate o brillo; pequeño o grande. Bulbo es una colección de vasos de cerámica sencillas y delicadas, útiles como adorno o para vaciar tus bolsillos. Versiones: mate o brillo; pequeño, mediano y grande.

FR

Vases en céramique de Tonin Casa: Aria a une forme unique qui s'arrête au cœur, et qui s'amincit à mesure qu'elle monte vers le haut. Versions: mat ou brillant; petit ou grand. Bulbo est une collection de pots en céramique simples et délicats, utiles comme objets décoratifs ou pour vider vos poches. Versions: mat ou brillant; petit, moyen et grand.

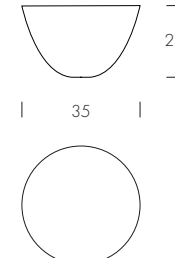
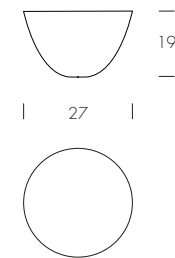
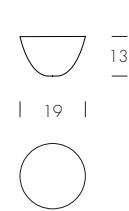
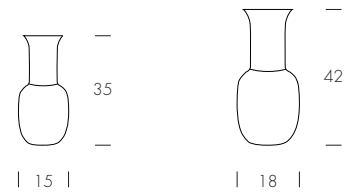

botanika

IT

I vasi in ceramica della Collezione Botanika si ispirano al mondo naturale dei fiori e richiamano nel loro design geometrico l'elemento della corolla.

La linea si articola in quattro vasi, interamente realizzati a mano e proposti in soluzioni cromatiche diverse. I vasi Botanika diventano un naturale complemento del mondo Tonin Casa.

EN

The ceramic vases of the Botanika Collection are inspired by the natural world of flowers and recall in their geometric design the element of the corolla. The line is divided into four vases, entirely handmade and proposed in different chromatic solutions. Botanika vases become a natural complement to the Tonin Casa world.

RU

Керамические вазы коллекции Botanika вдохновлены природным миром цветов и напоминают своим геометрическим дизайном венчик. Коллекция состоит из четырёх ваз, полностью изготовленных вручную и предлагаемых в различных цветовых вариантах. Вазы Botanika – это естественное дополнение мира Tonin Casa.

ES

Los jarrones de cerámica de la Colección Botanika se inspiran en el mundo natural de las flores y recuerdan el elemento de la corola en su diseño geométrico. La línea se divide en cuatro jarrones, totalmente hechos a mano y ofrecidos en diferentes soluciones cromáticas. Los jarrones Botanika se convierten en un complemento natural del mundo Tonin Casa.

FR

Les vases en céramique de la collection Botanika s'inspirent au monde naturel des fleurs et rappellent dans leur design géométrique l'élément de la corolle. La ligne est divisée en quatre vases, entièrement réalisés artisanalement et proposés en des solutions chromatiques différentes. Les vases Botanika deviennent un complément naturel du monde Tonin Casa.

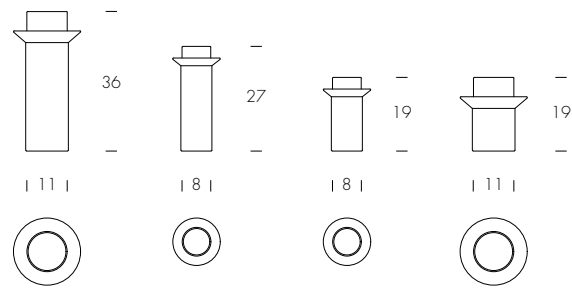

Botanika
colore grigio blu - terracotta / blue grey - terracotta colour (03).



boule

Opaca Lab

IT

I vasi Boule sono un accessorio elegante dalla bellezza eccezionale: composti da una base plissettata e da una bolla in ceramica, possono ospitare nel corpo sferico fiori e piante ornamentali o servire da soli come prezioso elemento decorativo. Una collezione versatile per ogni spazio della tua casa.

EN

Boule vases are an elegant accessory of exceptional beauty. They are composed of a pleated base and a ceramic bubble. They can house flowers and ornamental plants in the spherical body or serve alone as a precious decorative element. A versatile collection for any space in your home.

RU

Вазы Boule – это элегантный аксессуар исключительной красоты: изготовленные из плиссированного основания и керамического купола, они могут размещать цветы или декоративные растения в сферическом корпусе или служить самостоятельным ценным элементом украшения. Это универсальная коллекция для любого помещения вашего дома.

ES

Los jarrones Boule son elegantes accesorios de excepcional belleza, compuestos por una base plisada y una burbuja de cerámica. Pueden albergar flores y plantas ornamentales en el cuerpo esférico o permanecer solos como un precioso elemento decorativo. Una colección versátil para todos los espacios del hogar.

FR

Les vases Boule sont des accessoires élégants d'une beauté exceptionnelle. Ils sont composés d'une base plissée et d'une bulle en céramique. Ils peuvent abriter des fleurs et des plantes ornamentales dans le corps sphérique ou servir seuls d'élément décoratif précieux. Une collection polyvalente pour tous les espaces de la maison.

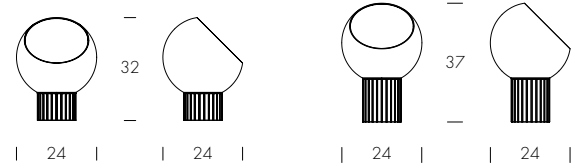

Boule

struttura blu oceano opaco, grigio quarzo opaco/
matt ocean blue, matt quartz grey structure (03, 02).



bulbo relief

IT

Il gruppo Bulbo ritorna, nella versione Relief, con una texture rinnovata che lo modifica sia da un punto di vista estetico, che tattile. Sono coppe, sono vasi, disponibili in una vasta gamma di colorazione, per esaltare il vostro miglior arredamento.

EN

Bulbo collection is back, with a Relief version, a renewed texture that changes from an aesthetic to tactile perspective. Cups, vases are available in a wide range of colors, to highlight the best of your interior.

RU

Группа Bulbo возвращается в версии Relief, с обновленной текстурой, измененной как с эстетической точки зрения, так и тактильной. Чаши, вазы обширной цветовой гаммы для удивительного преображения вашего интерьера.

ES

El grupo Bulbo vuelve, en la versión Relief, con una textura renovada que modifica la colección desde el punto de vista estético, y táctil. Copas, vasos disponibles en varios colores, para exaltar la decoración de vuestros cuartos.

FR

Le groupe Bulbo revient, dans la version Relief, avec une texture renouvelée qui le modifie d'un point de vue esthétique et tactile. Coupes, pots, disponibles dans un large éventail de couleurs, pour exalter votre meilleur ameublement.

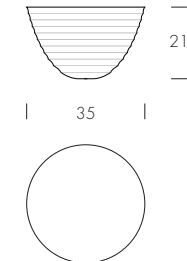
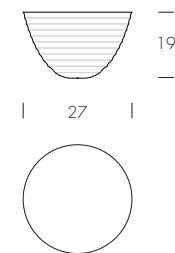
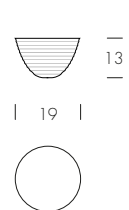

chimera

Lato x Lato

IT

Fantasticherie in ceramica artistica prendono vita nella nuova collezione Chimera: nascono così degli oggetti d'arredo fantasiosi e poliedrici che richiamano elementi umani e animali e dialogano con ogni spazio living, donando un tocco di eclettica unicità. Queste giocose creature in ceramica artistica smaltata lucida con dettagli in legno massello e ottone sono disponibili con finiture bianco/nero e nero/oro zecchino.

EN

Artistic ceramic fantasies come to life in the new Chimera collection: this is how imaginative and multifaceted furnishing objects which recall human and animal elements, dialogue with every living space, giving a touch of eclectic uniqueness. These playful creatures in polished artistic glazed ceramic with solid wood and brass details, are available in white/black and black/gold genuine finish.

RU

Художественные фантазии мира керамики оживают в новой коллекции Chimera: так зарождаются творческие и многогранные предметы интерьера, напоминающие элементы мира человека и животных, вписываясь в любое жилое пространство и придавая нотку эклектичной уникальности. Эти игривые создания из глянцевой эмалированной керамики с деталями из массива дерева и латуни доступны в отделках белого/чёрного и чёрного/золотого цветов.

ES

Las fantasías cerámicas artísticas cobran vida en la nueva colección Chimera: así nacen objetos de decoración imaginativos y multifacéticos que recuerdan elementos humanos y animales e interactúan con cada espacio vital, dando un toque de singularidad ecléctica. Estas divertidas criaturas de cerámica artística vidriada brillante con detalles de madera maciza y latón están disponibles en acabados blanco/negro y negro/oro puro.

FR

Des rêveries en céramique artistique prennent vie dans la nouvelle collection Chimera: des objets d'ameublement imaginatifs et polyédriques qui rappellent des éléments humains et animaux et dialoguent avec chaque espace living, en lui donnant une touche d'unicité éclectique. Ces créatures ludiques en céramique artistique émaillée brillante, avec des détails en bois massif et en laiton sont disponibles avec des finitions blanc/noir et noir/or pur.

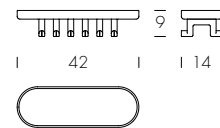
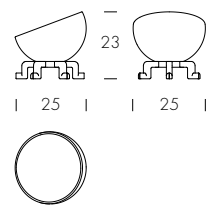
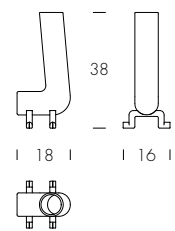

Chimera
colore nero lucido - oro zecchino /
glossy black - pure gold colour.



cin cin

IT

Splendida unione di bicchieri e bottiglie in ceramica, eccellenti per rendere vivo e affascinante il vostro living. Sia le bottiglie che i bicchieri sono disponibili nelle versioni in ceramica opaca o lucida.

EN

A marvelous marriage of ceramic glasses and bottles, the perfect ornaments to complete your living-room. Versions: matt, or glossy ceramic.

RU

Чудесное сочетание керамических стаканов и бутылок, идеальные украшения для дополнения гостиной. Варианты: матовые, глянцевые или керамические.

ES

Un matrimonio maravilloso de vasos de cerámica y botellas, los adornos perfectos para completar tu salón. Versiones: mate, brillo o cerámica.

FR

Un merveilleux mariage de verres et de bouteilles en céramique, les ornements parfaits pour compléter votre séjour. Versions: céramique mate ou brillante.



futurism

Lato x Lato

IT

La Collezione Futurism di accessori per la casa prende ispirazione dalle linee geometriche e classiche delle antiche architetture italiane, traducendo le complesse sagome edilizie in elementi più essenziali. L'obiettivo di questa raccolta è proiettare il passato nel futuro, in un esercizio di eclettismo. Il metallo è il materiale scelto per questa traduzione, verniciato a polvere per mantenere l'aspetto liscio e testurizzato, tipico delle strutture in pietra. La Collezione Futurism, che si articola in un vaso, un centrotavola e un vassoio, è firmata da Lato x Lato.

EN

The Futurism Collection of home accessories inspires itself from the geometric and classic lines of ancient Italian architecture, translating the complex building shapes into more essential elements. The aim of this collection is to screen the past into the future, in a sort of exercise of eclecticism. Metal is the material chosen for this translation, powder coated to maintain the smooth and textured appearance, typical of stone structures. The Futurism Collection, which is divided into a vase, a centerpiece and a tray, is signed by Lato x Lato.

RU

Коллекция аксессуаров для дома Futurism черпает вдохновение в геометрических и классических линиях древней итальянской архитектуры, превращая сложные формы строений в более значимые элементы. Цель этой коллекции – спроецировать прошлое в будущее в стиле эклектики. Металл – это материал, выбранный для этой проекции, с порошковым покрытием для сохранения гладкого и текстурированного вида, типичного для каменных конструкций. Коллекция Futurism, состоящая из вазы, центральной чаши и подноса, разработана Lato x Lato.

ES

La colección Futurism de accesorios para el hogar se inspira en las líneas geométricas y clásicas de la antigua arquitectura italiana, traduciendo las complejas formas de los edificios en elementos más esenciales. El objetivo de esta colección es proyectar el pasado hacia el futuro, en un ejercicio de eclecticismo. El metal es el material elegido para esta traducción, recubierto de polvo para mantener el aspecto liso y texturizado, típico de las estructuras de piedra. La Colección Futurism, que consta de un jarrón, un centro de mesa y una bandeja, está diseñada por Lato x Lato.

FR

La Collection Futurism d'accessoires pour la maison s'inspire aux lignes géométriques et classiques des anciennes architectures italiennes, en traduisant les formes complexes de construction en éléments plus essentiels. L'objectif de cette collection est de projeter le passé dans l'avenir, par un exercice d'éclectisme. Le métal est le matériel choisi pour cette traduction, enduit à poudre afin de maintenir l'aspect lisse et texturé, typique des structures en pierre. La Collection Futurism, qui s'articule en un vase, une pièce maîtresse et un plateau, est signée par Lato x Lato.

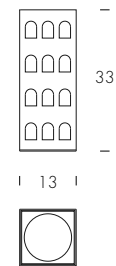
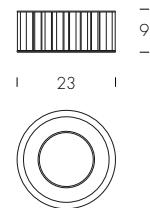
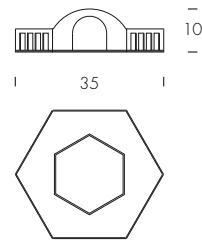

Futurism
colore grigio carbone - oro opaco /
carbon grey - matt gold colour.

geometric

IT

Coni, sfere, cubi. I nuovi oggetti di Tonin Casa sono stati pensati per aggiungere un dettaglio ai living più raffinati, per concedere un tocco di luce a madie, armadi e como'.

EN

Cones, spheres, cubes. Tonin Casa new décor objects were designed to add details to the most refined rooms, to provide the touch of light to sideboards, containers and side-tables.

RU

Конусы, сферы, кубы. Новые изделия Tonin Casa созданы, чтобы добавить ноту изысканности интерьеру, придать больше света шкафам, сервантам и комодам.

ES

Conos, esferas, cubos. Los nuevos objetos de Tonin Casa han sido diseñados para agregar un detalle a los living más refinados, para conceder un toque de luz a aparadores, armarios y mesitas de noche.

FR

Cônes, sphères, cubes. Les nouveaux objets de Tonin Casa ont été pensés pour ajouter un détail aux salons les plus raffinés, pour concéder une touche de lumière à bahuts, armoires et commodes.

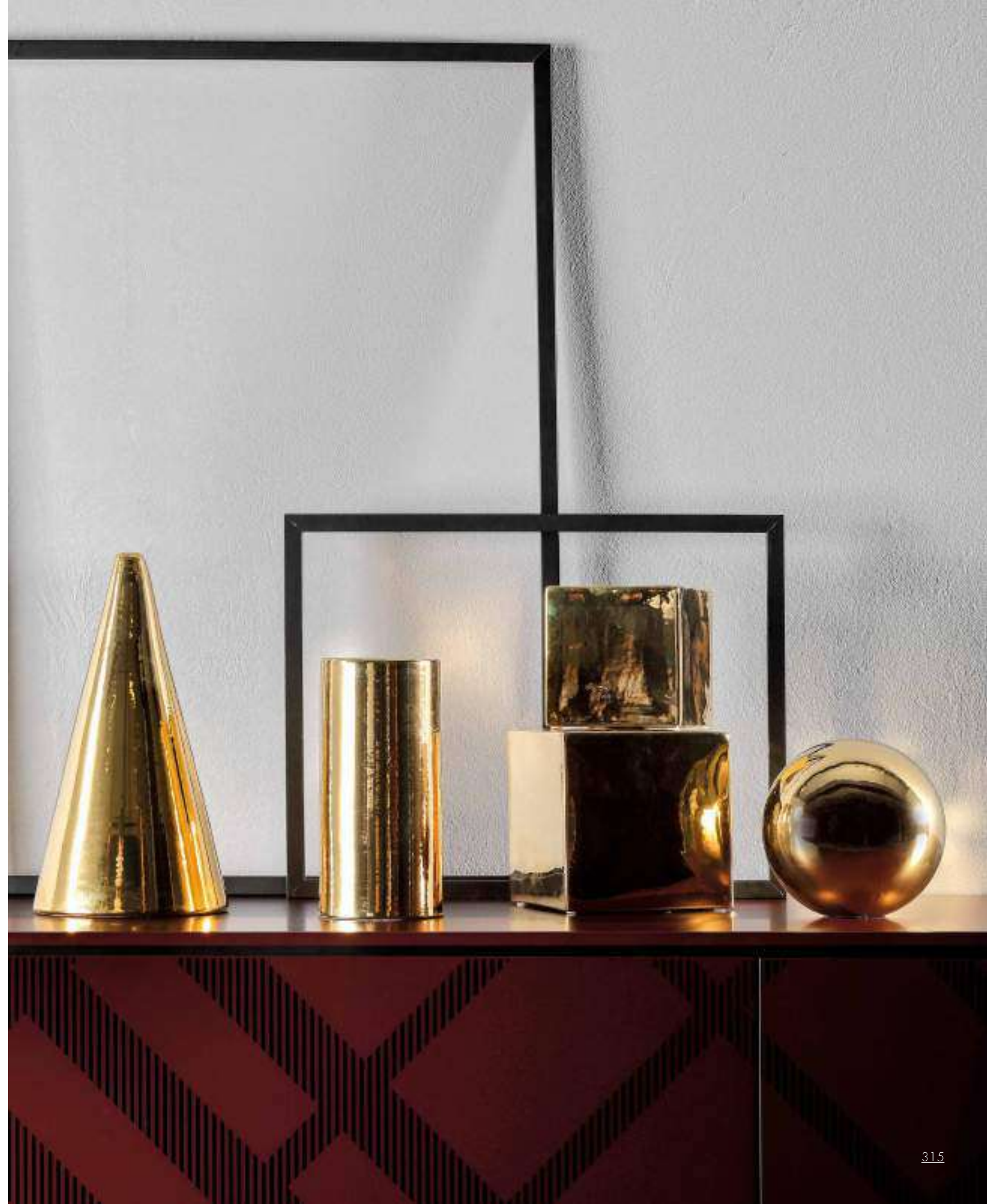
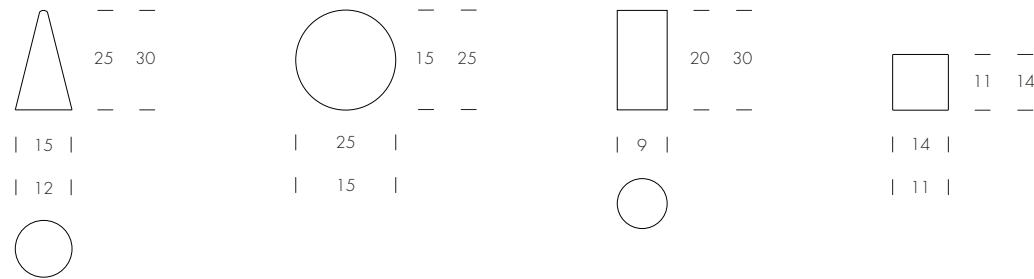

impero

Opaca Lab

IT

Impero è una composizione di vasi con tre dimensioni differenti, così da poter essere abbinati tra loro. L'anello in oro in foglio applicato a mano impreziosisce nobilmente la fierezza di questi raffinati elementi d'arredo.

EN

Impero is a composition of vases with three different sizes to be combined together. The hand-applied gold foil ring nobly embellishes the pride of these refined furnishings.

RU

Impero – это композиция из ваз трёх разных размеров, которые можно сочетать друг с другом. Кольцо из сусального золота, нанесённого вручную, благородно подчёркивает статусность этих изысканных элементов интерьера.

ES

Impero es una composición de jarrones de tres tamaños diferentes para combinar entre sí. El anillo de lámina de oro aplicado a mano embellece noblemente el orgullo de estos refinados muebles.

FR

Impero est une composition de vases de trois tailles différentes à combiner ensemble. L'anneau en feuille d'or appliqué à la main embellit noblement la fierté de ces meubles raffinés.

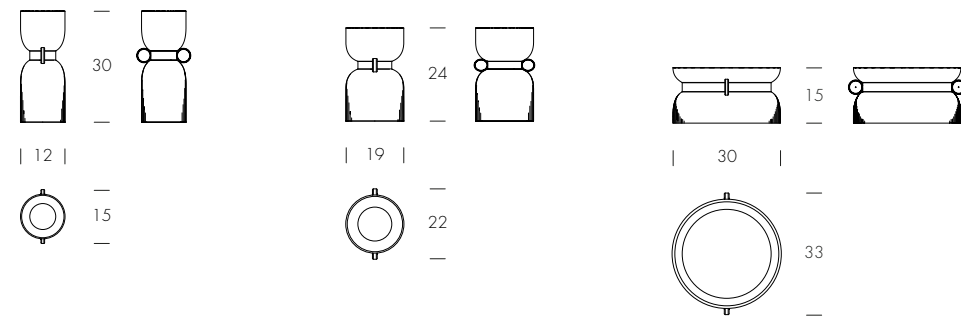

Impero
struttura bianco perla opaco, grigio quarzo opaco/
matt oyster white, matt quartz grey structure (01, 02).

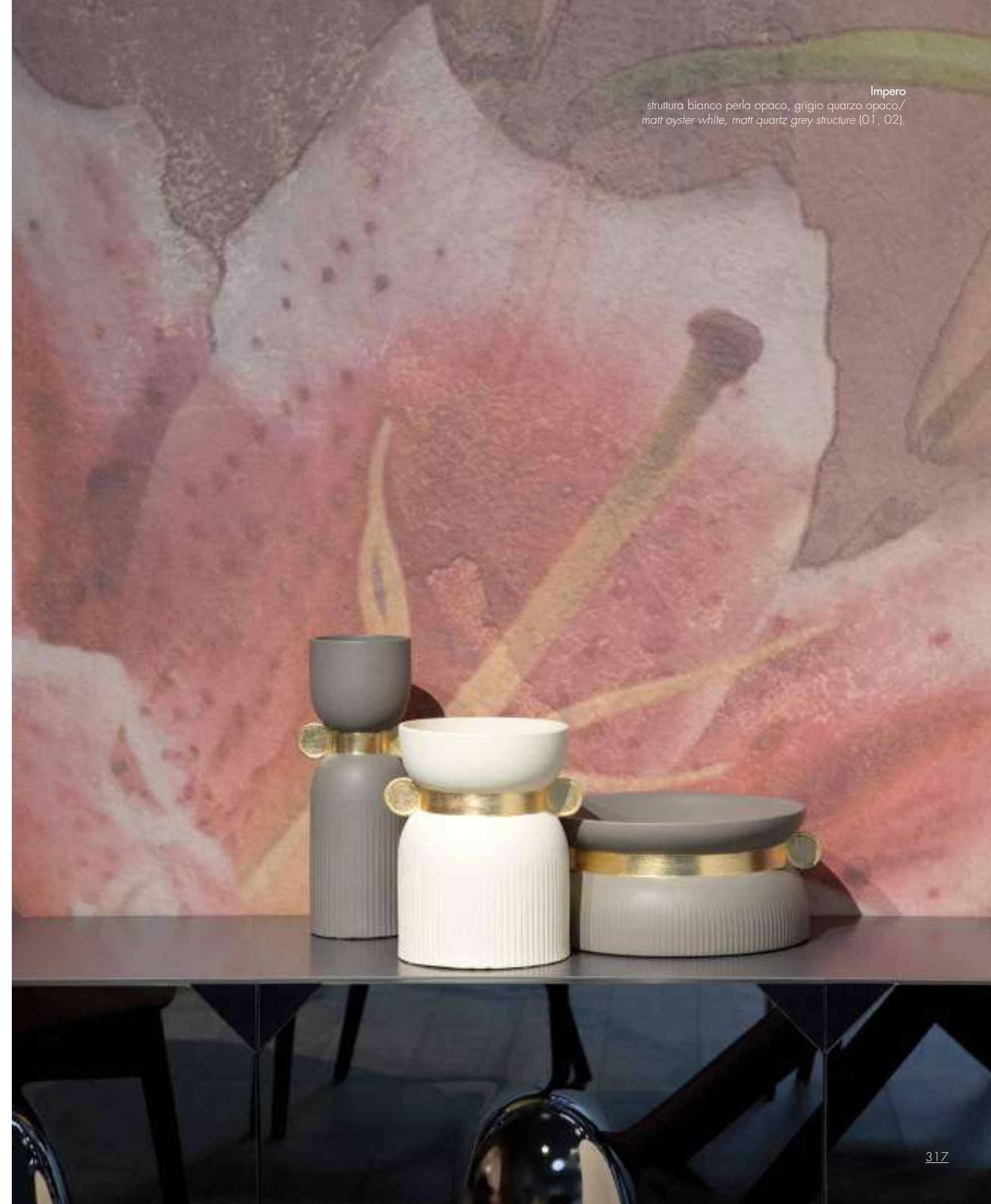

nido & adamo ed eva

IT

Gruppo di vasi in ceramica dalla forma ampia e quasi ancestrale. Nido ricorda ad un primo impatto lavorazioni semplici e antiche. I vasi sono disponibili nelle versioni Small e Large, con tinta opaca o lucida.

Una coppia di vasi che si completa, per altezze e forma: stretta al centro e allargata alle estremità, la forma di Adamo; femminilmente arcuata al centro quella di Eva. Disponibili nelle versioni Small e Large, con tinta opaca o lucida.

EN

A group of ceramic pots, wide and almost ancestral.

Nido reminds ancient and simple manufactures. Versions: matt, or glossy; small, or large.

A couple of vases, completing each other: Adamo is wide at the bottom and the top, and thinner in the middle; Eva is feminine and arched in the middle. Versions: matt, or glossy; small, or large.

RU

Группа керамических горшков, широких и почти исконых.

Nido напоминает древних и простых производителей. Варианты: матовые или глянцевые; большие или маленькие.

Пара ваз, дополняющая друг друга: Адамо широка в нижней и верхней частях, и тоньше в середине; Ева женственна и изогнута в середине. Варианты: матовые или глянцевые; большие или маленькие.

ES

Un grupo de vasijas de cerámica, amplias y casi ancestrales.

Nido recuerda a fabricaciones antiguas y sencillas. Versiones: mate o brillo; pequeño o grande.

Dos jarrones, que se completan uno al otro: Adamo es ancho en la parte inferior y superior, y más estrecho en el centro; Eva es femenino y arqueado en el centro. Versiones: mate o brillo; pequeño o grande.

FR

Un ensemble de pots en céramique, larges et presque antiques.

Nido rappelle les fabrications simples et anciennes. Versions: mat ou brillant; petit ou grand.

Deux vases, se complétant l'un l'autre: Adamo est large à la base et au sommet, et plus mince au milieu; Eva est féminin et cintré au milieu. Versions: mat ou brillant; petit ou grand.

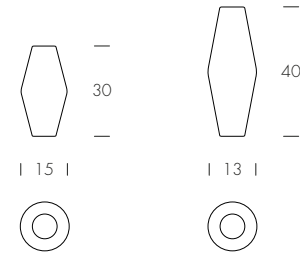
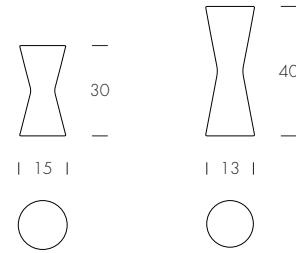
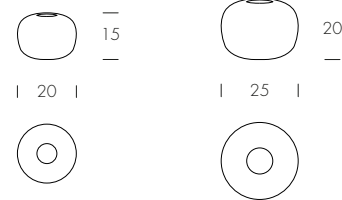

plumage

Cristina Celestino

IT

Visione contemporanea ed eccellenza artigianale si fondono in questo elemento di design unico, che si aggiunge alla madia che utilizza la collezione Plumage. Questo vaso ispirato al piumaggio degli uccelli trasformato in tessere di ceramica decorate a mano, disegnato da Cristina Celestino per BottegaNove, si compone di una cascata di piume sovrapposte l'una all'altra, a comporre forme grafiche e inaspettate texture. Finitura con base in platino in esclusiva per la collezione Tonin Casa.

EN

Contemporary vision and artisan excellence come together in this unique design element, which is added to the sideboard that uses the Plumage collection. This vase is inspired by the plumage of birds transformed into hand-decorated ceramic tiles designed by Cristina Celestino for BottegaNove. It consists of a cascade of overlapping feathers, to compose unexpected graphic patterns and textures. Platinum base finish exclusively for the Tonin Casa collection.

RU

Современное видение и превосходное мастерство сочетаются в этом уникальном дизайнерском предмете мебели, добавленным в коллекцию с буфетом Plumage. Эта ваза, вдохновлённая оперением птиц, превращённым в керамическую плитку с декорированием вручную, разработанная Кристиной Челестино для BottegaNove, состоит из каскада перьев, которые, накладываясь друг на друга, образуют графические формы и неожиданную текстуру. Платиновая отделка основы эксклюзивно для Tonin Casa.

ES

La visión contemporánea y la excelencia artesanal se unen en este elemento de diseño único, que se añade al aparador que utiliza la colección Plumage. Este jarrón se inspira en el plumaje de las aves transformado en azulejos de cerámica decorados a mano, diseñados por Cristina Celestino para BottegaNove. Consiste en una cascada de plumas superpuestas, para componer inesperados patrones gráficos y texturas. Acabado base platino exclusivo para la colección Tonin Casa.

FR

Vision contemporaine et excellence artisanale se rejoignent dans cet élément de design unique, ajouté au buffet qui utilise la collection Plumage. Ce vase s'inspire du plumage des oiseaux transformé en carreaux de céramique décorés à la main et conçus par Cristina Celestino pour BottegaNove. Il se compose d'une cascade de plumes qui se chevauchent, pour composer des motifs graphiques et des textures inattendus. Finition de base platine exclusivement pour la collection Tonin Casa.

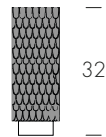

12.51



pot

IT

La Collezione di ciotole Pot, smaltate nelle colorazioni ocra, bianco perla e grigio, regala un tocco caldo e naturale allo spazio in cui si inseriscono. Questa Collezione di oggetti in ceramica crea un'armonia compositiva volta a esporre con eleganza gli oggetti della propria quotidianità.

EN

The Pot Bowl Collection, enamelled in ochre finishing, pearl white and grey, gives a warm and natural touch to the space in which they fit into. This collection of ceramic objects creates a compositional harmony aimed at displaying with elegance the objects of their daily lives.

RU

Чашы из коллекции Pot с эмалированным покрытием цвета охры, жемчужно-белого и серого цветов, придают ноту тепла и естественности пространству, в котором они находятся. Эта коллекция керамических аксессуаров создаёт композиционную гармонию, направленную на элегантное отображение предметов повседневной жизни.

ES

La colección de cuencos Pot, esmaltados en ocre, blanco perla y gris, aporta un toque cálido y natural al espacio en el que se coloquen. Esta colección de objetos cerámicos crea una armonía compositiva destinada a mostrar con elegancia los objetos de la vida cotidiana.

FR

La Collection de bols Pot, émaillés en finition ocre, blanc perle et gris, donne une touche chaleureuse et naturelle à l'espace dans lequel ils s'insèrent. Cette Collection d'objets en céramique crée une harmonie de composition visant à exposer avec élégance les objets de son quotidien.

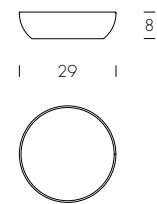
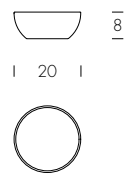

Pot
colore ocra / ochre colour (02);
colore bianco perla / pearl white colour (01).

primitivi

IT

Un materiale antico capace di sorprendere e l'amore per l'artigianalità: nasce la Collezione Primitivi, che esplora le tecniche artigianali per creare oggetti materici, caratterizzati da forme organiche dall'effetto grezzo. Ogni vaso è un pezzo unico, in vernice bianco perla, verde antico o grigio blu, proposto in tre forme diverse.

EN

An ancient material able to surprise together with love for craftsmanship: in this way Primitivi Collection was born, it explores the craft techniques to create material objects, characterized by organic shapes with a raw effect. Each pot is a unique piece, in pearl white paint, antique green or blue gray, proposed in three different shapes.

RU

Древний материал, способный удивлять, и любовь к мастерству: так рождается коллекция Primitivi, которая исследует методы ремесленного создания материальных предметов с характерными органическими формами и эффектом необработанности. Каждая ваза представляет собой уникальное изделие, окрашенное в жемчужно-белый, антично-зелёный или серо-синий цвет и доступна в трёх различных формах.

ES

Un material antiguo capaz de sorprender y el amor por la artesanía: nace la Colección Primitivi, que explora técnicas artesanales para crear objetos materiales, caracterizados por formas orgánicas con efecto rugoso. Cada jarrón es una pieza única, en pintura blanco perla, verde antiguo o gris azulado, disponible en tres formas diferentes.

FR

Un matériel ancien capable de surprendre, et l'amour de l'artisanat: la Collection Primitivi explore les techniques artisanales pour créer des objets de matière, caractérisés par des formes organiques à l'effet brut. Chaque vase est une pièce unique, en finition blanche perle, vert antique ou gris bleu, proposé en trois formes différentes.

Primitivi
colore bianco perla / pearl white colour (01);
colore grigio - blu / blue - grey colour (03).

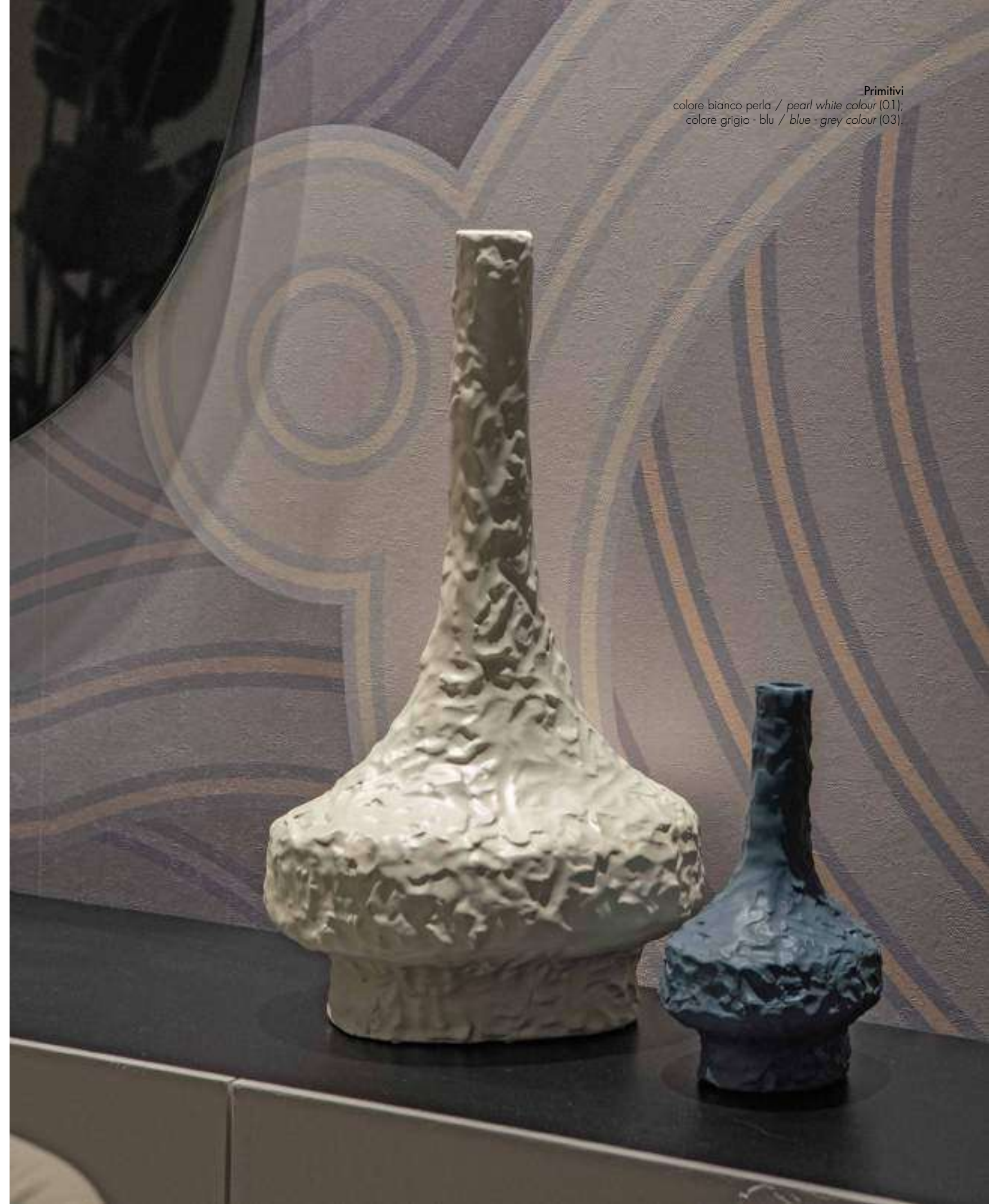
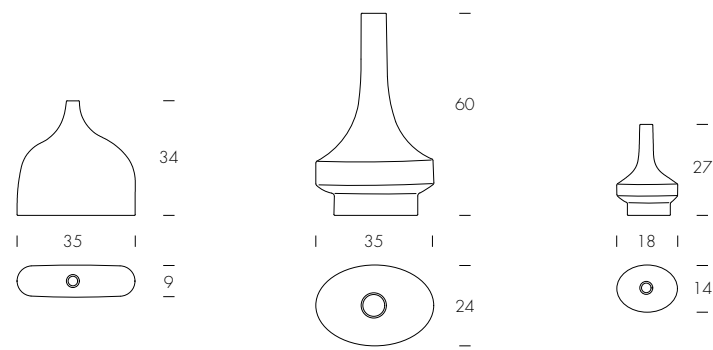

stripe

IT

Strisce leggere tingono la texture di Stripe, nella versione Big, alta e snella, e in quella Small, più ampia e tondeggiante. Due vasi che formano una coppia unica, un dettaglio che renderà i vostri saloni delle vere e proprie show-room di lusso.

EN

Light lines paint Stripe texture — the Big version, tall and thin; the Small version, wider and rounded. Two vases forming a unique set, a detail that will make your salons actual luxury showrooms.

RU

Ненавязчивые полоски пронизывают поверхность Stripe, в варианте Big длинная и тонкая, в Small - более широкая и округлая. Две вазы, составляющие единое целое, деталь, которая придаст вашим салонам значимость шоу-румов класса люкс.

ES

Rayas ligeras tiñen la textura de Stripe, en la versión Big, grande y delgada, y en la versión Small, más ancha y redonda. Dos vasos que forman una pareja única, un detalle que transformará vuestros salones en verdaderas showrooms de lujo.

FR

Des bandes légères teignent la texture de Stripe, sa version Big, haute et mince, et sa version Small, plus large et bombée. Deux vases qui forment une couple unique, un détail qui rendra vos salons des véritables showroom de luxe.

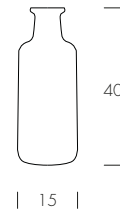
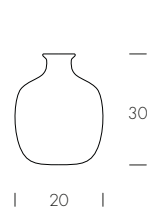

vulcano

IT

Vulcano: un gruppo di vasi che si ispira a forme montuose, e si divide tra il vaso Fumo, snello come un camino, e il vaso Lava, ampio e capiente. Entrambi sono disponibili nelle versioni Small e Large, con tinta opaca o lucida.

EN

Vulcano: a collection of vases inspired by the mountains. Fumo, a thin, chimney-like vase; Lava, a wide and abundant pot. Versions: matt, or glossy; small, or large.

RU

Vulcano: коллекция ваз, вдохновленных горами. Fumo — тонкая трубообразная ваза; Lava — широкий и вместительный горшок. Варианты: матовые или глянцевые; большие или маленькие.

ES

Vulcano: una colección de jarrones inspirados en las montañas. Fumo, un jarrón fino con forma de chimenea; Lava, una vasija amplia y abundante. Versiones: mate o brillo; pequeño o grande.

FR

Vulcano: une collection de vases inspirés par les montagnes. Fumo, un vase mince, en forme de cheminée; Lava, un pot large et volumineux. Versions: mat ou brillant; petit ou grand.

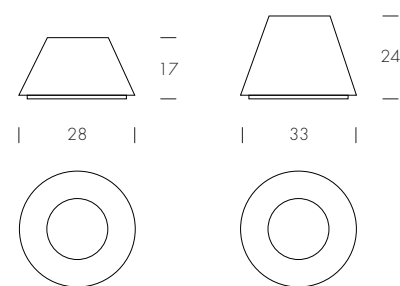
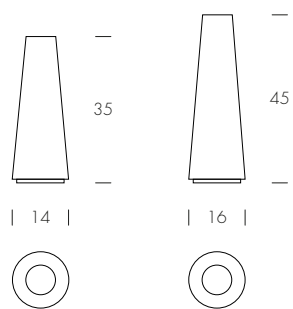

IT

Tonin Casa si riserva di apportare, senza preavviso, modifiche nei materiali, nei rivestimenti, nelle finiture e nei disegni dei prodotti presentati in questo catalogo. Le texture e i colori dei materiali e delle finiture hanno valore indicativo in quanto soggetti alle tolleranze dei processi di stampa.

È vietata ogni riproduzione totale e parziale in Italia e all'estero.

EN

Tonin Casa reserves the right to change, without previous notice, materials, covers, finishes and drawings of the products presented in this catalogue. The textures and colours of materials and finishes are indicative as they are depending on the tolerances of the printing process.

Total or partial reproduction of the products is prohibited in Italy and abroad.

RU

Tonin Casa оставляет за собой право, без каких-либо предупреждений, вносить изменения в используемые материалы, обивки, отделки и изображения продукции, представленной в данном каталоге.

Текстура и цвета материалов и отделки имеют ориентировочный характер, так как могут варьироваться в процессе печати.

ES

Tonin Casa se reserva el derecho de aportar modificaciones de dibujo, materiales, acabados y tapicerías, sin que esté obligada a dar aviso anticipado. Las texturas y los colores de los materiales y de los acabados tienen solo un valor indicativo porque están sujetos a la tolerancia en los procesos de imprenta.

Prohibida la reproducción total o parcial en Italia y en el extranjero.

FR

Tonin Casa se réserve le droit d'apporter, sans préavis, des modifications au niveau des matériaux, des revêtements, des finitions et du design des produits présentés dans ce catalogue. Les textures et les couleurs des matériaux et des finitions sont une valeurs indicative parce-que ils changent selon la tolérance aux procédés d'imprimerie.

La reproduction, totale ou partielle, est interdite, que ce soit en Italie ou à l'étranger.

Stampa_Print:

CNI Compagnia Nazionale Italiana

Stampato in Italia Settembre 2024_Printed in Italy in September 2024

progetto
design



Tonin Casa is a brand of
Progetto Design International srl

via Guglielmo Marconi, 37
35010 San Pietro in Gu (PD), Italy

t +39 049 9453300
f +39 049 9450725

info@tonincasa.it
c.f. P.iva IT03817150240

*COPYRIGHT © Progetto Design International srl
Tutti i diritti riservati - All rights reserved*